

LEGENDA

- CIRCUITO DE FORÇA NORMAL TENSÃO 13200V
- - - CIRCUITO DE FORÇA NORMAL TENSÃO 220/127V
- - - CIRCUITO DE FORÇA NORMAL TENSÃO 380/220V
- · - · - CIRCUITO DE FORÇA EMERGENCIA TENSÃO 220/127V
- - - CIRCUITO DE FORÇA ININTERRUPTO TENSÃO 220/127V
- · - · - CIRCUITO DE FORÇA CORRENTE CONTINUA TENSÃO 24Vcc
- - - CIRCUITO DE FORÇA CORRENTE CONTINUA TENSÃO 48Vcc

- BC - BANCO DE CAPACITORES
- BPS - BATERIAS DO SISTEMA UPS
- BRB - BATERIAS DO SISTEMA GMG
- GMG - GRUPO MOTOR GERADOR A ÓLEO DIESEL
- QGBT-N - QUADRO GERAL DE BAIXA TENSÃO ENERGIA NORMAL
- QGBT-E - QUADRO GERAL DE BAIXA TENSÃO ENERGIA DE EMERGENCIA
- QGBT-U - QUADRO GERAL DE BAIXA TENSÃO ENERGIA ININTERRUPTA
- QGBT-AC - QUADRO GERAL DE BAIXA TENSÃO ENERGIA NORMAL AR CONDICIONADO
- QF-RECP - QUADRO DE FORÇA E COMANDO BOMBAS DE RECALQUE DE ÁGUA POTÁVEL
- QF-RECR - QUADRO DE FORÇA E COMANDO BOMBAS DE RECALQUE DE ÁGUA DE REUSO
- QF-ETE - QUADRO DE FORÇA E COMANDO ESTAÇÃO DE TRATAMENTO DE EFLUENTES
- QFG-BINC - QUADRO DE FORÇA E COMANDO BOMBA DE INCÊNDIO
- QF-ELEV - QUADRO DE FORÇA E COMANDO ELEVADOR
- QF-CH - QUADRO DE FORÇA E COMANDO CHILLER
- QF-BMAG - QUADRO DE FORÇA E COMANDO BOMBAS DE ALIMENTAÇÃO DE ÁGUA GELADA
- QF-BRAG - QUADRO DE FORÇA E COMANDO BOMBAS DE RETORNO DE ÁGUA GELADA
- QDE - QUADRO DE DISTRIBUIÇÃO DE CARGAS ESTABILIZADAS
- QDU - QUADRO DE DISTRIBUIÇÃO DE CARGAS ENERGIA ININTERRUPTA
- QDC - QUADRO DE DISTRIBUIÇÃO DE CARGAS NORMAS AR CONDICIONADO
- CDL - QUADRO DE DISTRIBUIÇÃO CIRCUITOS TERMINAIS DE CARGAS NORMAL
- CDG - QUADRO DE DISTRIBUIÇÃO CIRCUITOS TERMINAIS DE CARGAS GERADOR
- CDE - QUADRO DE DISTRIBUIÇÃO CIRCUITOS TERMINAIS DE CARGAS ESTABILIZADAS
- CDU - QUADRO DE DISTRIBUIÇÃO DE CARGAS CIRCUITOS TERMINAIS ENERGIA ININTERRUPTA
- CDAC - QUADRO DE DISTRIBUIÇÃO DE CARGAS CIRCUITOS TERMINAIS AR CONDICIONADO
- TA - TANQUE DE ÓLEO DIESEL

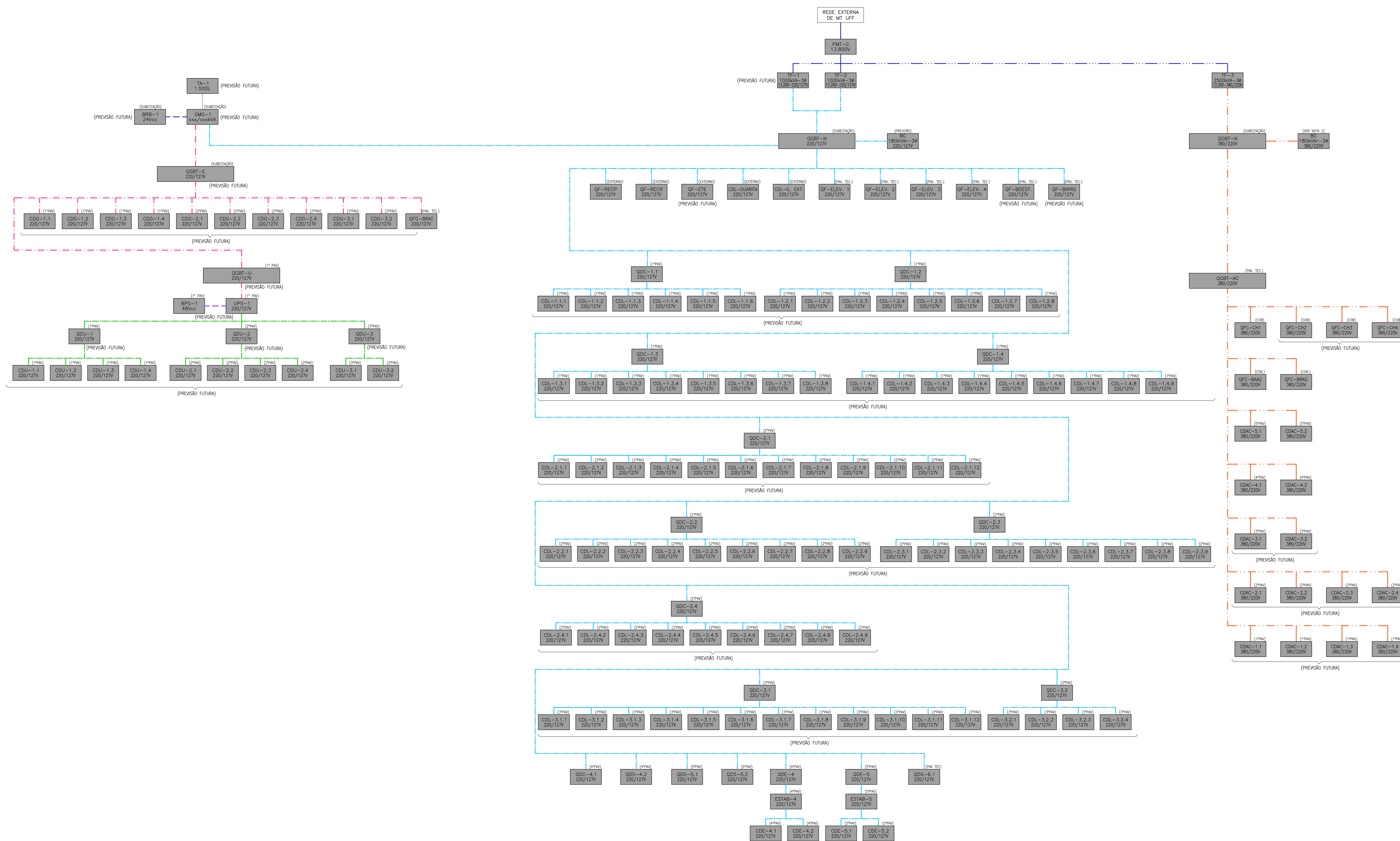

Nº	DATA	DESCRIÇÃO	RESPONSÁVEL	VISTO
01	12/09/2024	REVISÃO FASE 1	MARLON TAVERNY THOMÉ CREA PR-138880	MIT
00	30/01/2024	EMISSÃO INICIAL	MAURO TAVERNY THOMÉ CREA PR-138880	MIT

QUADRO DE REVISÕES

	ETAPA: PROJ. EXECUTIVO INICIAL		
	INSTITUTO DE QUÍMICA CAMPUS PRAIA VERMELHA NITERÓI - RJ		
CLIENTE UFF-UNIVERSIDADE FEDERAL FLUMINENSE	CONTEÚDO DISCIPLINA: Instalações Elétricas PAVIMENTO: 1º A COBERTURA PLANTA DE INSTALAÇÃO ELÉTRICA DIAGRAMA DE BLOCOS		
AUTOR DO PROJETO (R.T.) MAURO TAVERNY THOMÉ CREA PR-138880	AUTOR DO PROJETO (R.T.) MAURO TAVERNY THOMÉ CREA PR-138880	REVISÃO SEM ESCALA 01	FOLHA 01/01
EMISSÃO 30/01/2024		ARQUIVO UFF_QUIMICA_FE_E_DWG_BLOC_REV 01	

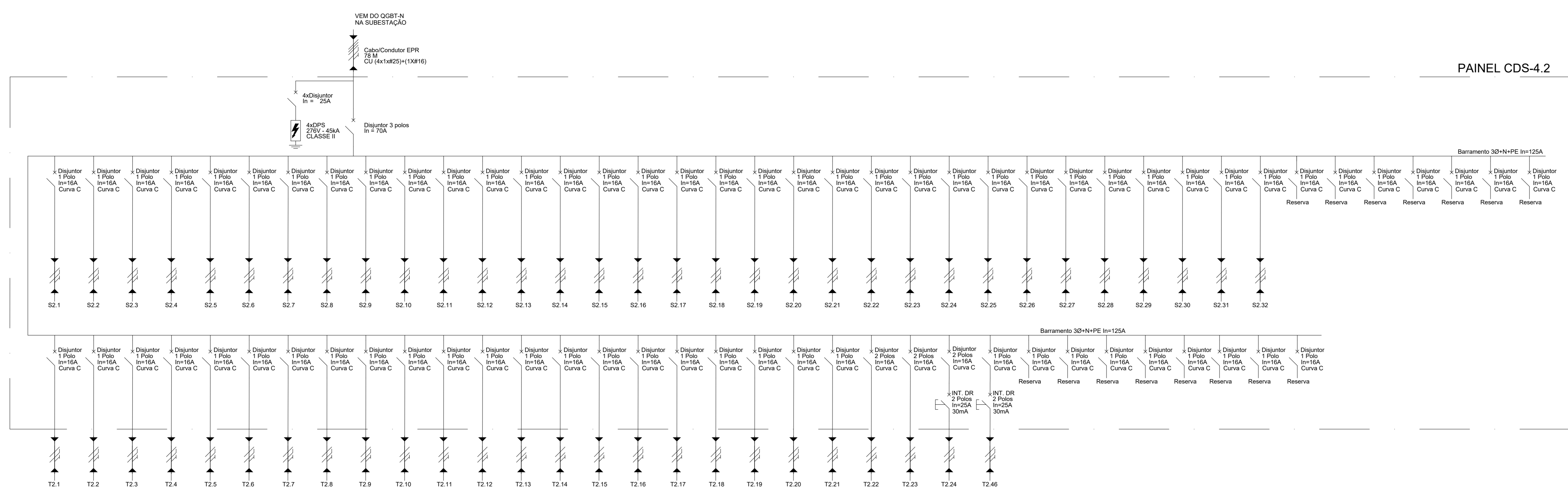
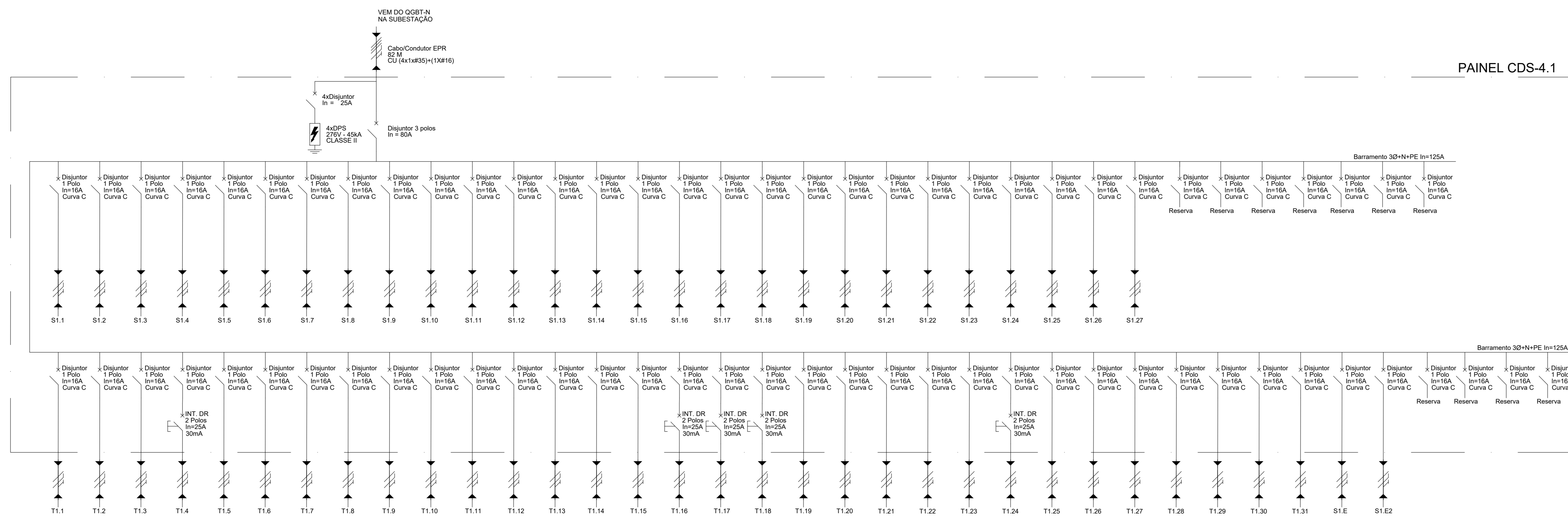

CIRCUITO	DESCRIÇÃO	LUMINÁRIAS LED			TOMADAS (VA)	POTÊNCIA NOMINAL (VA)	TENSÃO	FASES	POTÊNCIA NOMINAL POR FASE (VA)	COMENTÁRIOS	DISJUNTOR	INTERRUPTOR DR	CONEXÃO (PVC) m²
		QTY	WATT	QTY									
S1.1	ILUMINAÇÃO SALA 403B	9	324	127	1	324	1	2,55	1	16		2,5	
S1.2	ILUMINAÇÃO SALA COZ. 403A	12	432	127	1	432	1	3,60	1	16		2,5	
S1.3	ILUMINAÇÃO ILUMINAÇÃO	8	288	127	1	288	1	2,27	1	16		2,5	
S1.4	ILUMINAÇÃO SALA 403C	5	180	127	1	180	1	1,42	1	16		2,5	
S1.5	ILUMINAÇÃO SALA 403D	10	360	127	1	360	1	2,88	1	16		2,5	
S1.6	ILUMINAÇÃO SALA 403E	2	504	127	1	504	1	4,08	1	16		2,5	
S1.7	ILUMINAÇÃO SALA 407	15	540	127	1	540	1	4,25	1	16		2,5	
S1.8	ILUMINAÇÃO SALA 407B	15	540	127	1	540	1	4,25	1	16		2,5	
S1.9	ILUMINAÇÃO SALA 407A/B	15	540	127	1	540	1	4,25	1	16		2,5	
S1.10	ILUMINAÇÃO SALA 407A/B	15	540	127	1	540	1	4,25	1	16		2,5	
S1.11	ILUMINAÇÃO SALA 411A/B	15	540	127	1	540	1	4,25	1	16		2,5	
S1.12	ILUMINAÇÃO ALTOFONIA 402	4	270	127	1	270	1	1,98	1	16		2,5	
S1.13	ILUMINAÇÃO ALTOFONIA 402	4	270	127	1	270	1	1,98	1	16		2,5	
S1.14	ILUMINAÇÃO ALTOFONIA 402	4	270	127	1	270	1	1,98	1	16		2,5	
S1.15	ILUMINAÇÃO ALTOFONIA 402	2	162	127	1	162	1	1,26	1	16		2,5	
S1.16	ILUMINAÇÃO ALTOFONIA 402	4	270	127	1	270	1	1,98	1	16		2,5	
S1.17	ILUMINAÇÃO COPA 406	12	396	127	1	396	1	3,12	1	16		2,5	
S1.18	ILUMINAÇÃO WC FEMININO	12	396	127	1	396	1	3,12	1	16		2,5	
S1.19	ILUMINAÇÃO WC MASCULINO	12	396	127	1	396	1	3,12	1	16		2,5	
S1.20	ILUMINAÇÃO CIRC. CORREDOR	17	612	127	1	612	1	4,89	1	16		2,5	
S1.21	ILUMINAÇÃO CIRC. SALAS	7	252	127	1	252	1	1,98	1	16		2,5	
S1.22	ILUMINAÇÃO CIRC. BANHEIROS	15	540	127	1	540	1	4,25	1	16		2,5	
S1.23	ILUMINAÇÃO CIRC. BANHEIROS	15	540	127	1	540	1	4,25	1	16		2,5	
S1.24	ILUMINAÇÃO CIRC. BANHEIROS	5	180	127	1	180	1	1,42	1	16		2,5	
S1.25	ILUMINAÇÃO TERRAÇO	5	180	127	1	180	1	1,42	1	16		2,5	
S1.26	ILUMINAÇÃO DEPÓSITO FUMOS	5	180	127	1	180	1	1,42	1	16		2,5	
S1.27	ILUMINAÇÃO DEPÓSITO FUMOS	5	180	127	1	180	1	1,42	1	16		2,5	
S1.28	ILUMINAÇÃO DEPÓSITO FUMOS	5	180	127	1	180	1	1,42	1	16		2,5	
S1.29	ILUMINAÇÃO DEPÓSITO FUMOS	5	180	127	1	180	1	1,42	1	16		2,5	
S1.30	ILUMINAÇÃO DEPÓSITO FUMOS	5	180	127	1	180	1	1,42	1	16		2,5	
S1.31	ILUMINAÇÃO DEPÓSITO FUMOS	5	180	127	1	180	1	1,42	1	16		2,5	
S1.32	ILUMINAÇÃO DEPÓSITO FUMOS	5	180	127	1	180	1	1,42	1	16		2,5	
S1.33	ILUMINAÇÃO DEPÓSITO FUMOS	5	180	127	1	180	1	1,42	1	16		2,5	
S1.34	ILUMINAÇÃO DEPÓSITO FUMOS	5	180	127	1	180	1	1,42	1	16		2,5	
S1.35	ILUMINAÇÃO DEPÓSITO FUMOS	5	180	127	1	180	1	1,42	1	16		2,5	
S1.36	ILUMINAÇÃO DEPÓSITO FUMOS	5	180	127	1	180	1	1,42	1	16		2,5	
S1.37	ILUMINAÇÃO DEPÓSITO FUMOS	5	180	127	1	180	1	1,42	1	16		2,5	
S1.38	ILUMINAÇÃO DEPÓSITO FUMOS	5	180	127	1	180	1	1,42	1	16		2,5	
S1.39	ILUMINAÇÃO DEPÓSITO FUMOS	5	180	127	1	180	1	1,42	1	16		2,5	
S1.40	ILUMINAÇÃO DEPÓSITO FUMOS	5	180	127	1	180	1	1,42	1	16		2,5	
S1.41	ILUMINAÇÃO DEPÓSITO FUMOS	5	180	127	1	180	1	1,42	1	16		2,5	
S1.42	ILUMINAÇÃO DEPÓSITO FUMOS	5	180	127	1	180	1	1,42	1	16		2,5	
S1.43	ILUMINAÇÃO DEPÓSITO FUMOS	5	180	127	1	180	1	1,42	1	16		2,5	
S1.44	ILUMINAÇÃO DEPÓSITO FUMOS	5	180	127	1	180	1	1,42	1	16		2,5	
S1.45	ILUMINAÇÃO DEPÓSITO FUMOS	5	180	127	1	180	1	1,42	1	16		2,5	
S1.46	ILUMINAÇÃO DEPÓSITO FUMOS	5	180	127	1	180	1	1,42	1	16		2,5	
S1.47	ILUMINAÇÃO DEPÓSITO FUMOS	5	180	127	1	180	1	1,42	1	16		2,5	
S1.48	ILUMINAÇÃO DEPÓSITO FUMOS	5	180	127	1	180	1	1,42	1	16		2,5	
S1.49	ILUMINAÇÃO DEPÓSITO FUMOS	5	180	127	1	180	1	1,42	1	16		2,5	
S1.50	ILUMINAÇÃO DEPÓSITO FUMOS	5	180	127	1	180	1	1,42	1	16		2,5	
S1.51	ILUMINAÇÃO DEPÓSITO FUMOS	5	180	127	1	180	1	1,42	1	16		2,5	
S1.52	ILUMINAÇÃO DEPÓSITO FUMOS	5	180	127	1	180	1	1,42	1	16		2,5	
S1.53	ILUMINAÇÃO DEPÓSITO FUMOS	5	180	127	1	180	1	1,42	1	16		2,5	
S1.54	ILUMINAÇÃO DEPÓSITO FUMOS	5	180	127	1	180	1	1,42	1	16		2,5	
S1.55	ILUMINAÇÃO DEPÓSITO FUMOS	5	180	127	1	180	1	1,42	1	16		2,5	

CIRCUITO	DESCRIÇÃO	LUMINÁRIAS LED			TOMADAS (VA)	POTÊNCIA NOMINAL (VA)	TENSÃO	FASES	POTÊNCIA NOMINAL POR FASE (VA)	COMENTÁRIOS	DISJUNTOR	INTERRUPTOR DR	CONEXÃO (PVC) m²
		QTY	WATT	QTY									
S2.1	ILUMINAÇÃO SALA DE ALAIA - 405	2	504	127	1	504	1	4,08	1	16		2,5	
S2.2	ILUMINAÇÃO SALA DE ALAIA - 405	1	252	127	1	252	1	1,98	1	16		2,5	
S2.3	ILUMINAÇÃO SALA DE ALAIA - 405	2	504	127	1	504	1	4,08	1	16		2,5	
S2.4	ILUMINAÇÃO SALA DE ALAIA - 405	1	252	127	1	252	1	1,98	1	16		2,5	
S2.5	ILUMINAÇÃO SALA DE ALAIA - 405	2	504	127	1	504	1	4,08	1	16		2,5	
S2.6	ILUMINAÇÃO SALA DE ALAIA - 405	1	252	127	1	252	1	1,98	1	16		2,5	
S2.7	ILUMINAÇÃO SALA DE ALAIA - 405	2	504	127	1	504	1	4,08	1	16		2,5	
S2.8	ILUMINAÇÃO SALA DE ALAIA - 405	1	252	127	1	252	1	1,98	1	16		2,5	
S2.9	ILUMINAÇÃO SALA DE ALAIA - 405	2	504	127	1	504	1	4,08	1	16		2,5	
S2.10	ILUMINAÇÃO SALA DE ALAIA - 405	1	252	127	1	252	1	1,98	1	16		2,5	
S2.11	ILUMINAÇÃO SALA DE ALAIA - 405	2	504	127	1	504	1	4,08	1	16		2,5	
S2.12	ILUMINAÇÃO SALA DE ALAIA - 405	1	252	127	1	252	1	1,98	1	16		2,5	
S2.13	ILUMINAÇÃO SALA DE ALAIA - 405	2	504	127	1	504	1	4,08	1	16		2,5	
S2.14	ILUMINAÇÃO SALA DE ALAIA - 405	1	252	127	1	252	1	1,98	1	16		2,5	
S2.15	ILUMINAÇÃO SALA DE ALAIA - 405	2	504	127	1	504	1	4,08	1	16		2,5	
S2.16	ILUMINAÇÃO SALA DE ALAIA - 405	1	252	127	1	252	1	1,98	1	16		2,5	
S2.17	ILUMINAÇÃO SALA DE ALAIA - 405	2	504	127	1	504	1	4,08	1	16		2,5	
S2.18	ILUMINAÇÃO SALA DE ALAIA - 405	1	252	127	1	252	1	1,98	1	16		2,5	
S2.19	ILUMINAÇÃO SALA DE ALAIA - 405	2	504	127	1	504	1	4,08	1	16		2,5	
S2.20	ILUMINAÇÃO SALA DE ALAIA - 405	1	252	127	1	252	1	1,98	1	16		2,5	
S2.21	ILUMINAÇÃO SALA DE ALAIA - 405	2	504	127	1	504	1	4,08	1	16		2,5	
S2.22	ILUMINAÇÃO SALA DE ALAIA - 405	1	252	127	1	252	1	1,98	1	16		2,5	
S2.23	ILUMINAÇÃO SALA DE ALAIA - 405	2	504	127	1	504	1	4,08	1	16		2,5	
S2.24	ILUMINAÇÃO SALA DE ALAIA - 405	1	252	127	1	252	1	1,98	1	16		2,5	
S2.25	ILUMINAÇÃO SALA DE ALAIA - 405	2	504	127	1	504	1	4,08	1	16		2,5	
S2.26	ILUMINAÇÃO SALA DE ALAIA - 405	1	252	127	1	252	1	1,98	1	16		2,5	
S2.27	ILUMINAÇÃO SALA DE ALAIA - 405	2	504	127	1	504	1	4,08	1	16		2,5	
S2.28	ILUMINAÇÃO SALA DE ALAIA - 405	1	252	127	1	252	1	1,98	1	16		2,5	
S2.29	ILUMINAÇÃO SALA DE ALAIA - 405	2	504	127	1	504	1	4,08	1	16		2,5	
S2.30	ILUMINAÇÃO SALA DE ALAIA - 405	1	252	127	1	252	1	1,98	1	16		2,5	
S2.31	ILUMINAÇÃO SALA DE ALAIA - 405	2	504	127	1	504	1	4,08	1	16		2,5	
S2.32	ILUMINAÇÃO SALA DE ALAIA - 405	1	252	127	1	252	1	1,98	1	16		2,5	
S2.33	ILUMINAÇÃO SALA DE ALAIA - 405	2	504	127	1	504	1	4,08	1	16		2,5	
S2.34	ILUMINAÇÃO SALA DE ALAIA - 405	1	252	127	1	252	1	1,98	1	16		2,5	
S2.35	ILUMINAÇÃO SALA DE ALAIA - 405	2	504	127	1	504	1	4,08	1	16		2,5	
S2.36	ILUMINAÇÃO SALA DE ALAIA - 405	1	252	127	1	252	1	1,98	1	16		2,5	
S2.37	ILUMINAÇÃO SALA DE ALAIA - 405	2	504	127	1	504	1	4,08	1	16		2,5	
S2.38	ILUMINAÇÃO SALA DE ALAIA - 405	1	252	127	1	252	1	1,98	1	16		2,5	
S2.39	ILUMINAÇÃO SALA DE ALAIA - 405	2	504	127	1	504	1	4,08	1	16		2,5	
S2.40	ILUMINAÇÃO SALA DE ALAIA - 405	1	252	127	1	252	1	1,98	1	16		2,5	
S2.41	ILUMINAÇÃO SALA DE ALAIA - 405	2	504	127	1	504	1	4,08	1	16		2,5	
S2.42	ILUMINAÇÃO SALA DE ALAIA - 405	1	252	127	1	252	1	1,98	1	16		2,5	
S2.43	ILUMINAÇÃO SALA DE ALAIA - 405	2	504	127	1	504	1	4,08	1	16		2,5	
S2.44	ILUMINAÇÃO SALA DE ALAIA - 405	1	252	127	1	252	1	1,98	1	16		2,5	
S2.45	ILUMINAÇÃO SALA DE ALAIA - 405	2	504	127	1	504	1	4,08	1	16		2,5	
S2.46	ILUMINAÇÃO SALA DE ALAIA - 405	1	252	127	1	252	1	1,98	1	16		2,5	

01	20/09/2024	MISSÃO INICIAL	MARLON TAVERNY THOME	MTT
Nº	DATA	DESCRIÇÃO	RESPONSÁVEL	VISTO
QUADRO DE REVISÕES				
		ETAPA: PROJ. EXECUTIVO INICIAL		
		DISCIPLINA: Instalações Elétricas PAVIMENTO: Quarto		
UFF-UNIVERSIDADE FEDERAL FLUMINENSE		PLANTA DE INSTALAÇÃO ELÉTRICA Diagrama unifilar - CDS Quadro de Distribuição Iluminação e Tomadas		
AUTOR DO PROJETO (R.T.)		AUTOR DO PROJETO (R.T.)		
ESCALA SEM ESCALA		REVISÃO 00 FOLHA 01/01		
EMISSÃO 20/09/				

PAINEL CDS-5.1

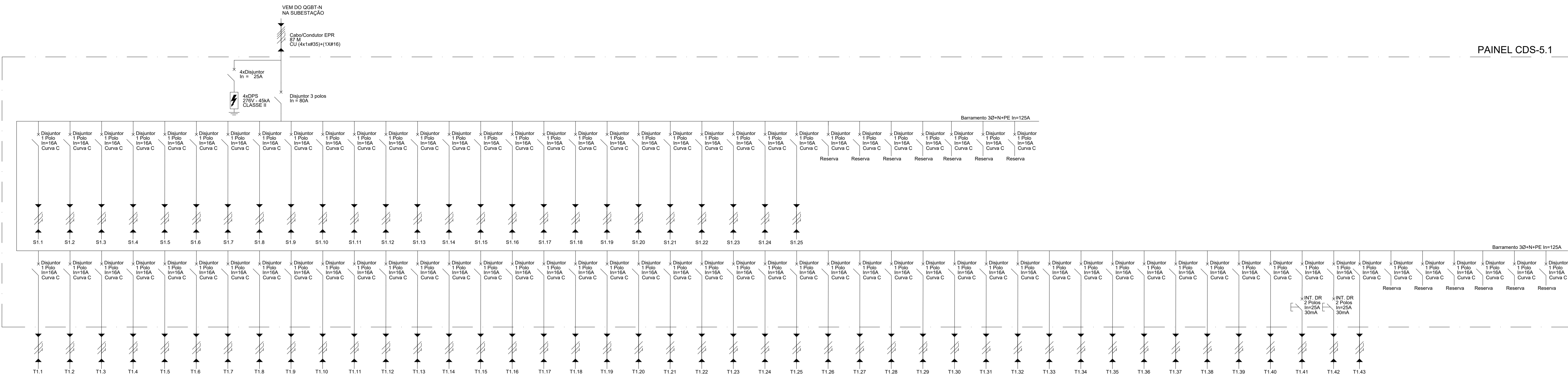

PAINEL CDS-5.2

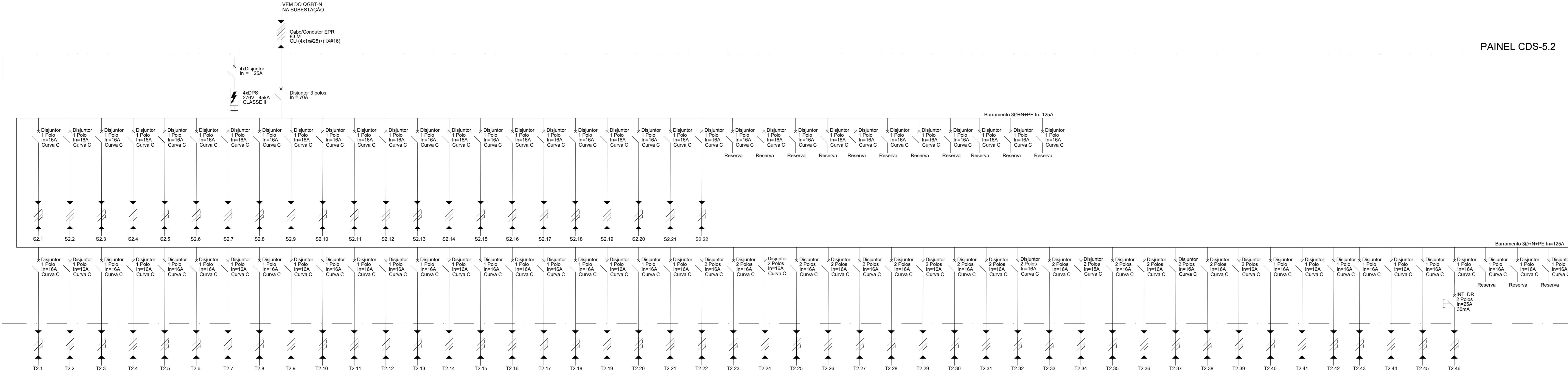

QUADRO DE CARGAS CIVIL (1º PAVIMENTO)

CIRCUITO	DESCRIÇÃO	LUMINÁRIAS LED			TENSÃO (V)	POTÊNCIA NOMINAL (VA)	POTÊNCIA POR FASE (VA)	CORRENTE NOMINAL (A)	BTCC (POLOS)	INTERRUPTOR DE	CONDUTOR (PVC)
		2x2W	1x3W	1x3W							
S1.1	Iluminação SL 500/504	2	13	13	400	127	1,66	3,69	1	16	2,50
S1.2	Iluminação SL 500/504	2	13	13	400	127	1,66	3,69	1	16	2,50
S1.3	Iluminação S09	1	6	6	230	127	1,16	2,56	1	16	2,50
S1.4	Iluminação SL 500/507	1	13	13	400	127	1,66	3,69	1	16	2,50
S1.5	Iluminação Oficina Reparo	1	30	30	378	127	1,378	2,98	1	16	2,50
S1.6	Iluminação SL 513/514	2	2	2	400	127	1,66	3,69	1	16	2,50
S1.7	Iluminação SL 513/514	2	2	2	400	127	1,66	3,69	1	16	2,50
S1.8	Iluminação SL 513	4	1	1	400	127	1,66	3,69	1	16	2,50
S1.9	Iluminação SL 513/517	2	12	12	400	127	1,66	3,69	1	16	2,50
S1.10	Iluminação SL 513/519	2	1	1	400	127	1,66	3,69	1	16	2,50
S1.11	Iluminação SL 500/509/510	3	13	13	522	127	1,522	4,31	1	16	2,50
S1.12	Iluminação SL 500/509/510	3	20	20	900	127	1,900	7,09	1	16	2,50
S1.13	Iluminação SL 500/509/510	3	3	3	200	127	1,200	2,27	1	16	2,50
S1.14	Iluminação WC FEM	11	1	1	99	127	1,99	0,78	1	16	2,50
S1.15	Iluminação WC MASC	12	3	3	108	127	1,108	0,85	1	16	2,50
S1.16	Iluminação Anta Carri/Escola	3	3	3	108	127	1,108	0,85	1	16	2,50
S1.17	Iluminação Terreno Inferior	8	8	8	72	127	1,72	0,57	1	16	2,50
S1.18	Iluminação Terreno Superior	8	8	8	72	127	1,72	0,57	1	16	2,50
S1.19	Iluminação Circ. Hall Sup	1	1	1	1125	127	1,1125	8,86	1	16	2,50
S1.20	Iluminação Circ. Hall Inf	1	1	1	1080	127	1,1080	8,10	1	16	2,50
S1.21	Iluminação Circ. Corredor	17	1	1	1224	127	1,1224	9,64	1	16	2,50
S1.22	Iluminação Circ.	4	4	4	288	127	1,288	2,27	1	16	2,50
S1.23	Iluminação Estufa/Gabinete	11	4	4	99	127	1,99	0,78	1	16	2,50
S1.24	Iluminação Terreno	8	8	8	144	127	1,144	1,13	1	16	2,50
S1.25	Iluminação Externa	8	8	8	144	127	1,144	1,13	1	16	2,50
T1.01	Tomadas SL 501	4	100	400	127	1,400	3,15	1	20	2,50	
T1.02	Tomadas SL 502	4	100	400	127	1,400	3,15	1	20	2,50	
T1.03	Tomadas SL 503	4	100	400	127	1,400	3,15	1	20	2,50	
T1.04	Tomadas SL 504	4	100	400	127	1,400	3,15	1	20	2,50	
T1.05	Tomadas SL 505	4	100	400	127	1,400	3,15	1	20	2,50	
T1.06	Tomadas SL 506	4	100	400	127	1,400	3,15	1	20	2,50	
T1.07	Tomadas SL 507	4	100	400	127	1,400	3,15	1	20	2,50	
T1.08	Tomadas SL Biblioteca	8	100	800	127	1,800	6,30	1	20	2,50	
T1.09	Tomadas SL Biblioteca	13	100	1300	127	1,1300	1,65	1	20	2,50	
T1.10	Tomadas SL Biblioteca	6	100	600	127	1,600	4,72	1	20	2,50	
T1.11	Tomadas SL 511	4	100	400	127	1,400	3,15	1	20	2,50	
T1.12	Tomadas SL 512	4	100	400	127	1,400	3,15	1	20	2,50	
T1.13	Tomadas SL 513	4	100	400	127	1,400	3,15	1	20	2,50	
T1.14	Tomadas SL 514	4	100	400	127	1,400	3,15	1	20	2,50	
T1.15	Tomadas SL 515	4	100	400	127	1,400	3,15	1	20	2,50	
T1.16	Tomadas SL 516	4	100	400	127	1,400	3,15	1	20	2,50	
T1.17	Tomadas SL 517	4	100	400	127	1,400	3,15	1	20	2,50	
T1.18	Tomadas SL 518	4	100	400	127	1,400	3,15	1	20	2,50	
T1.19	Tomadas SL 519	4	100	400	127	1,400	3,15	1	20	2,50	
T1.20	Tomadas SL Circ. Hall	4	100	400	127	1,400	3,15	1	20	2,50	
T1.21	Tomadas SL 501	4	100	200	2	100	0,91	2	20	2,50	
T1.22	Tomadas SL 502	2	100	200	2	100	0,91	2	20	2,50	
T1.23	Tomadas SL 503	2	100	200	2	100	0,91	2	20	2,50	
T1.24	Tomadas SL 504	2	100	200	2	100	0,91	2	20	2,50	
T1.25	Tomadas SL 505	2	100	200	2	100	0,91	2	20	2,50	
T1.26	Tomadas SL 506	2	100	200	2	100	0,91	2	20	2,50	
T1.27	Tomadas SL 507	2	100	200	2	100	0,91	2	20	2,50	
T1.28	Tomadas Ofc. Rep./Proc. Tec. / Bib.	2	100	200	2	100	0,91	2	20	2,50	
T1.29	Tomadas Ofc. Rep./Proc. Tec. / Bib.	2	100	200	2	100	0,91	2	20	2,50	
T1.30	Tomadas Ofc. Rep./Proc. Tec. / Bib.	2	100	200	2	100	0,91	2	20	2,50	
T1.31	Tomadas SL 511	2	100	200	2	100	0,91	1	20	2,50	
T1.32	Tomadas SL 512	2	100	200	2	100	0,91	1	20	2,50	
T1.33	Tomadas SL 513	2	100	200	2	100	0,91	1	20	2,50	
T1.34	Tomadas SL 514	2	100	200	2	100	0,91	1	20	2,50	
T1.35	Tomadas SL 515	2	100	200	2	100	0,91	1	20	2,50	
T1.36	Tomadas SL 516	2	100	200	2	100	0,91	1	20	2,50	
T1.37	Tomadas SL 517	2	100	200	2	100	0,91	1	20	2,50	
T1.38	Tomadas SL 518	2	100	200	2	100	0,91	1	20	2,50	
T1.39	Tomadas SL 519	2	100	200	2	100	0,91	1	20	2,50	
T1.40	Tomadas Ofc. Rep./Proc. Tec. / Bib.	2	100	200	2	100	0,91	1	20	2,50	
T1.41	Tomadas WC FEM/MASC	2	100	200	1	100	1,57	1	20	2,50	
T1.42	Tomadas WC FEM/MASC	2	100	200	1	100	1,57	1	20	2,50	
T1.43	Tomadas WC FEM/MASC	1	100	100	1	100	0,79	1	20	2,50	

QUADRO DE L.T.P.P. PAVIMENTO

CIRCUITO	DESCRIÇÃO	LUMINÁRIAS LED			TENSÃO (V)	POTÊNCIA NOMINAL (VA)	POTÊNCIA POR FASE (VA)	CORRENTE NOMINAL (A)	BTCC (POLOS)	INTERRUPTOR DE	CONDUTOR (PVC)
		2x2W	1x3W	1x3W							
S1.1	Iluminação SL 500/504	1	13	13	400	127	1,66	3,69	1	16	2,50
S1.2	Iluminação SL 500/504	1	13	13	400	127	1,66	3,69	1	16	2,50
S1.3	Iluminação S09	1	6	6	230	127	1,16	2,56	1	16	2,50
S1.4	Iluminação SL 500/507	1	13	13	400	127	1,66	3,69	1	16	2,50
S1.5	Iluminação Oficina Reparo	1	30	30	378	127	1,378	2,98	1	16	2,50
S1.6	Iluminação SL 513/514	2	2	2	400	127	1,66	3,69	1	16	2,50
S1.7	Iluminação SL 513/514	2	2	2	400	127	1,66	3,69	1	16	2,50
S1.8	Iluminação SL 513	4	1	1	400	127	1,66	3,69	1	16	2,50
S1.9	Iluminação SL 513/517	2	12	12	400	127	1,66	3,69	1	16	2,50
S1.10	Iluminação SL 513/519	2	1	1	400	127	1,66	3,69	1	16	2,50
S1.11	Iluminação SL 500/509/510	3	13	13	522	127	1,522	4,31	1	16	2,50
S1.12	Iluminação SL 500/509/510	3	20	20	900	127	1,900	7,09	1	16	2,50
S1.13	Iluminação SL 500/509/510	3	3	3	200	127	1,200	2,27	1	16	2,50
S1.14	Iluminação WC FEM	11	1	1	99	127	1,99	0,78	1	16	2,50
S1.15	Iluminação WC MASC	12	3	3	108	127	1,108	0,85	1	16	2,50
S1.16	Iluminação Anta Carri/Escola	3	3	3	108	127	1,108	0,85	1	16	2,50
S1.17	Iluminação Terreno Inferior	8	8	8	72	127	1,72	0,57	1	16	2,50
S1.18	Iluminação Terreno Superior	8	8	8	72	127	1,72	0,57	1	16	2,50
S1.19	Iluminação Circ. Hall Sup	1	1	1	1125	127	1,1125	8,86	1	16	2,50
S1.20	Iluminação Circ. Hall Inf	1	1	1	1080	127	1,1080	8,10	1	16	2,50
S1.21	Iluminação Circ. Corredor	17	1	1	1224	127	1,1224	9,64	1	16	2,50
S1.22	Iluminação Circ.	4	4	4	288	127	1,288	2,27	1	16	2,50
S1.23	Iluminação Estufa/Gabinete	11	4	4	99	127	1,99	0,78	1	16	2,50
S1.24	Iluminação Terreno	8	8	8	144	127	1,144	1,13	1	16	2,50
S1.25	Iluminação Externa	8	8	8	144	127	1,144	1,13	1	16	2,50
T1.01	Tomadas SL 501	4	100	400	127	1,400	3,15	1	20	2,50	
T1.02	Tomadas SL 502	4	100	400	127	1,400	3,15	1	20	2,50	
T1.03	Tomadas SL 503	4	100	400	127	1,400	3,15	1	20	2,50	
T1.04	Tomadas SL 504	4	100	400	127	1,400	3,15	1	20	2,50	
T1.05	Tomadas SL 505	4	100	400	127	1,400	3,15	1	20	2,50	
T1.06	Tomadas SL 506	4	100	400	127	1,400	3,15	1	20	2,50	
T1.07	Tomadas SL 507	4	100	400	127	1,400	3,15	1	20	2,50	
T1.08	Tomadas SL Biblioteca	8	100	800	127	1,800	6,30	1	20	2,50	
T1.09	Tomadas SL Biblioteca	13	100	1300	127	1,1300	1,65	1	20	2,50	
T1.10	Tomadas SL Biblioteca	6	100	600	127	1,600	4,72	1	20	2,50	
T1.11	Tomadas SL 511	4	100	400	127	1,400	3,15	1	20	2,50	
T1.12	Tomadas SL 512	4	100	400	127	1,400	3,15	1	20	2,50	
T1.13	Tomadas SL 513	4	100	400	127	1,400	3,15	1	20	2,50	
T1.14	Tomadas SL 514	4	100	400	127	1,400	3,15	1	20	2,50	
T1.15	Tomadas SL 515	4	100	400	127	1,400	3,15	1	20	2,50	
T1.16	Tomadas SL 516	4	100	400	127	1,400	3,15	1	20	2,50	
T1.17	Tomadas SL 517	4	100	400	127	1,400	3,15	1	20	2,50	
T1.18	Tomadas SL 518	4	100	400	127	1,400	3,15	1	20	2,50	
T1.19	Tomadas SL 519	4	100	400	127	1,400	3,15	1	20	2,50	
T1.20	Tomadas SL Circ. Hall	4	100	400	127	1,400	3,15	1	20	2,50	
T1.21	Tomadas SL 501	4	100	200	2	100	0,91	2	20	2,50	
T1.22	Tomadas SL 502	2	100	200	2	100	0,91	2	20	2,50	
T1.23	Tomadas SL 503	2	100								

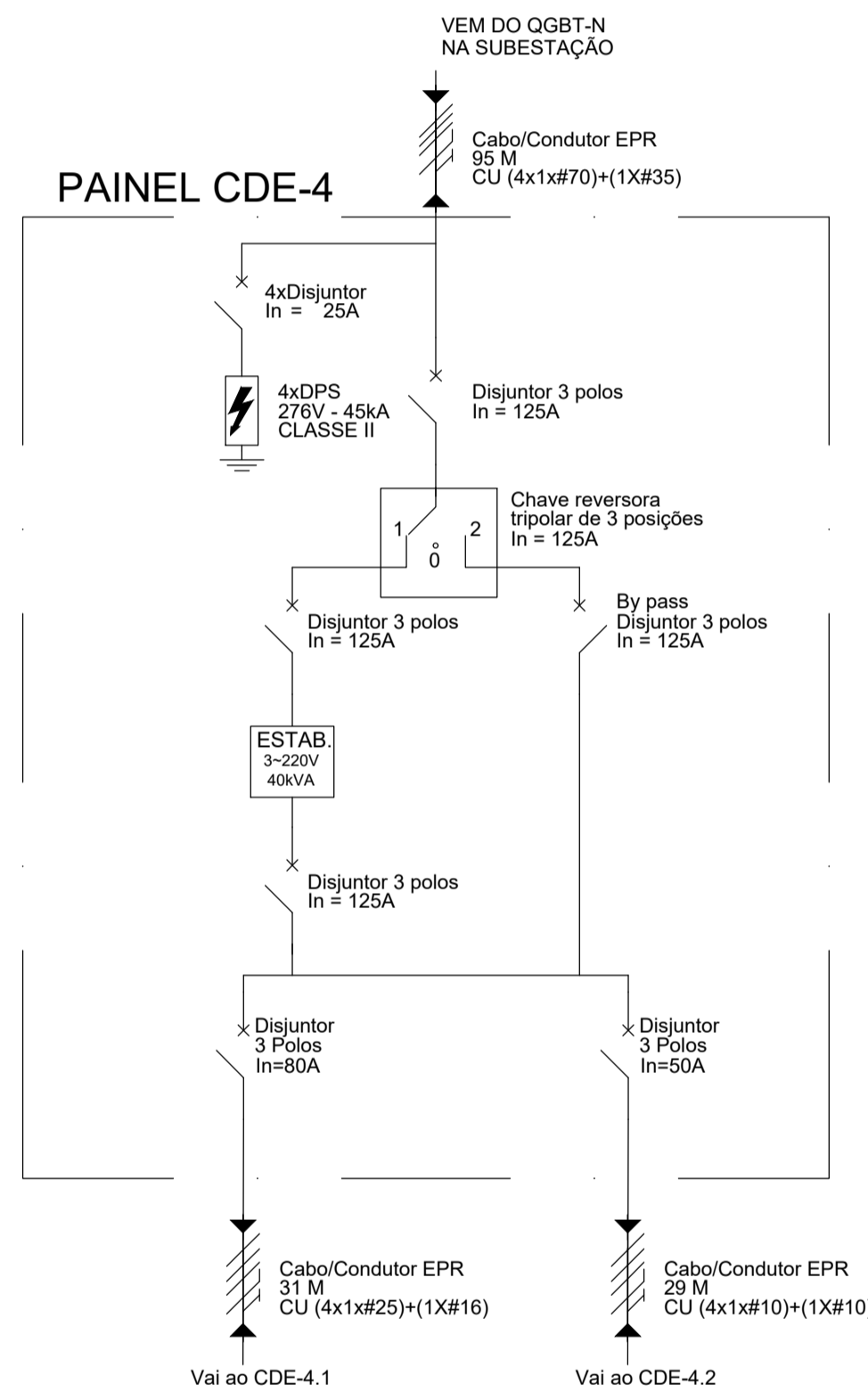
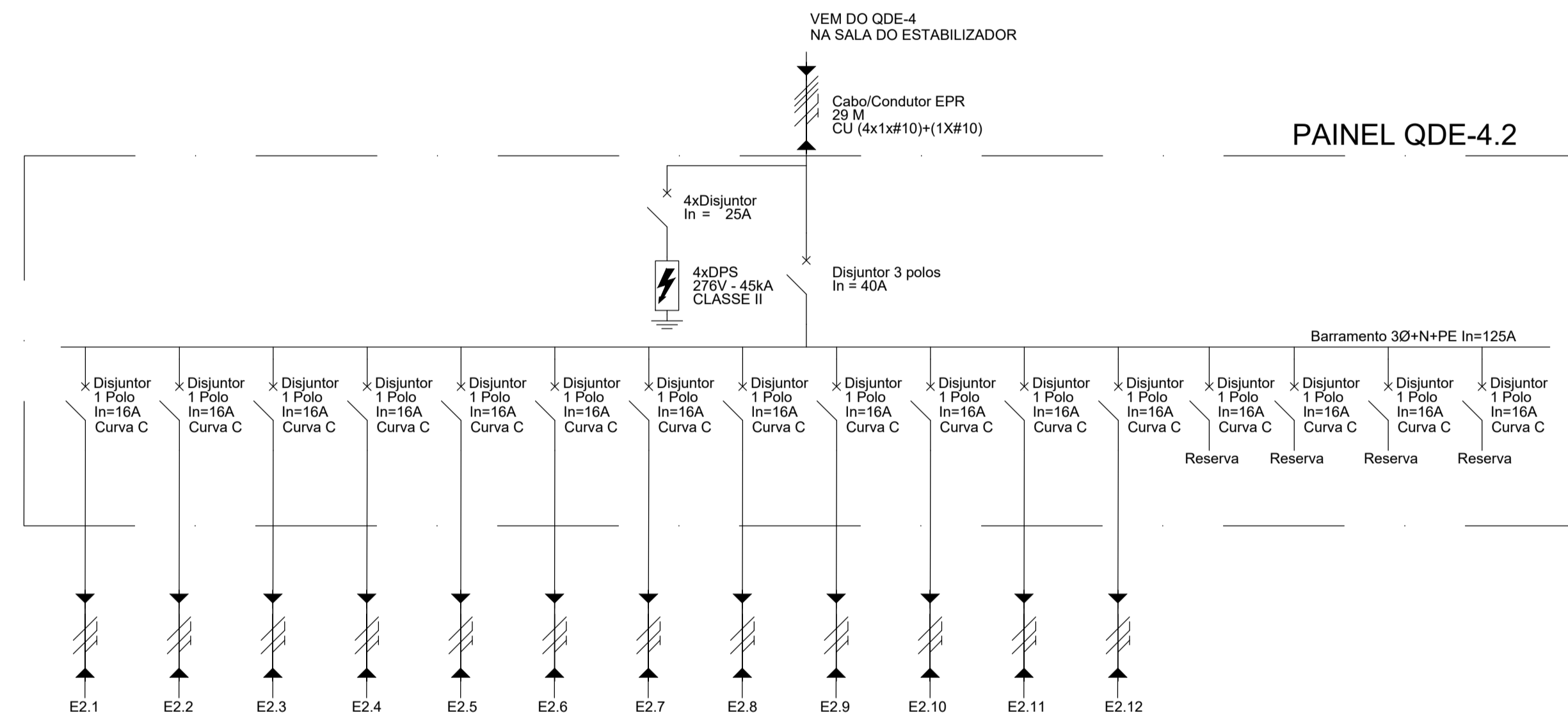
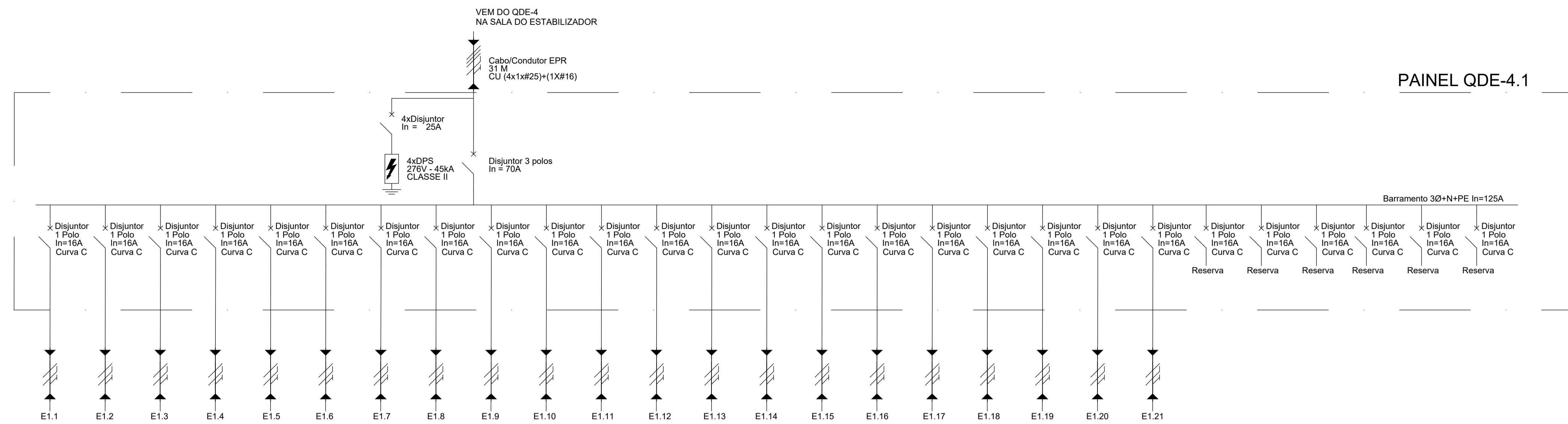

CIRCUITO	DESCRIÇÃO	TOMADAS (VA)			POTENCIA NOMINAL POR FASE (VA)	CORRENTE NOMINAL (A)	DISJUNTOR	CONDUTOR (PVC)			
		Nº	(VA)	(VA)							
E1.1	TOMADA SALA 401A/B	6	200	1200	127	1	1200	9,45	1	20	4,00
E1.2	TOMADA SALA 401B	4	200	800	127	1	800	6,30	1	20	4,00
E1.3	TOMADA SALA 405A	8	200	1600	127	1	1600	12,60	1	20	6,00
E1.4	TOMADA SALA 405B	8	200	1600	127	1	1600	12,60	1	20	6,00
E1.5	TOMADA SALA 405C	8	200	1600	127	1	1600	12,60	1	20	6,00
E1.6	TOMADA SALA 405A	8	200	1600	127	1	1600	12,60	1	20	6,00
E1.7	TOMADA SALA 405B	8	200	1600	127	1	1600	12,60	1	20	6,00
E1.8	TOMADA SALA 405B	8	200	1600	127	1	1600	12,60	1	20	6,00
E1.9	RESERVA	0	200	0	127	1	0	0,00	1	20	4,00
E1.10	TOMADA SALA 408A	8	200	1600	127	1	1600	12,60	1	20	4,00
E1.11	TOMADA SALA 408B	8	200	1600	127	1	1600	12,60	1	20	4,00
E1.12	TOMADA SALA 409A	8	200	1600	127	1	1600	12,60	1	20	4,00
E1.13	TOMADA SALA 409B	8	200	1600	127	1	1600	12,60	1	20	4,00
E1.14	TOMADA SALA 410A	8	200	1600	127	1	1600	12,60	1	20	4,00
E1.15	TOMADA SALA 410B	8	200	1600	127	1	1600	12,60	1	20	4,00
E1.16	TOMADA SALA 411A	8	200	1600	127	1	1600	12,60	1	20	4,00
E1.17	TOMADA SALA 411B	8	200	1600	127	1	1600	12,60	1	20	4,00
E1.18	TOMADA SALA 402 AUD I/SL CONTR	5	200	1000	127	1	1000	7,87	1	20	4,00
E1.19	TOMADA SALA 403 AUD I/DEPÓSITO	5	200	1000	127	1	1000	7,87	1	20	4,00
E1.20	TOMADA RACK	4	200	800	127	1	800	6,30	1	20	4,00
E1.21	TOMADA CIRCULAÇÃO	6	200	1200	127	1	1200	9,45	1	20	4,00

CIRCUITO	DESCRIÇÃO	TOMADAS (VA)			POTENCIA NOMINAL POR FASE (VA)	CORRENTE NOMINAL (A)	DISJUNTOR	CONDUTOR	COMPRIENTO (m)		
		Nº	(VA)	(VA)							
E2.1	TOMADA SALA 415/ LADO B	6	200	1200	127	1	1200	9,45	1	20	4,00
E2.2	TOMADA SALA 416	3	200	600	127	1	600	4,72	1	20	4,00
E2.3	TOMADA SALA 418/ LADO B	6	200	1200	127	1	1200	9,45	1	20	4,00
E2.4	TOMADA SALA 419/ LADO B	6	200	1200	127	1	1200	9,45	1	20	4,00
E2.5	TOMADA SALA 420	3	200	600	127	1	600	4,72	1	20	4,00
E2.6	TOMADA LEITURA	6	200	1200	127	1	1200	9,45	1	20	4,00
E2.7	TOMADA LEITURA	8	200	1600	127	1	1600	12,60	1	20	4,00
E2.8	TOMADA EMPRÉSTIMOS	2	200	400	127	1	400	3,15	1	20	4,00
E2.9	TOMADA EMPRÉSTIMOS	2	200	400	127	1	400	3,15	1	20	4,00
E2.10	TOMADA DEPÓSITO	2	200	400	220	2	200	1,62	2	20	4,00
E2.11	TOMADA SALA SERV. TEC.	4	200	800	220	2	400	3,64	2	20	4,00
E2.12	TOMADA SALA SERV. TEC.	4	200	800	220	2	400	3,64	2	20	4,00

CARGA FASE A (VA)	10200
CARGA FASE B (VA)	8000
CARGA FASE C (VA)	8600
CARGA TOTAL (VA)	26800
DEMANDA ADOTADA	70%
CARGA DEMANDA (VA)	18760
CORRENTE NOMINAL (A)	49,29
DISJUNTOR GERAL	3 POLOS DE 70A
SUPRESSOR DE SURTO	276V-45kA-CLASSE II
ALIMENTADOR GERAL	4x1/C#25+1/C#16
ORIGEM DO ALIMENTADOR	QDE-4

CARGA FASE A (VA)	4600
CARGA FASE B (VA)	2200
CARGA FASE C (VA)	3600
CARGA TOTAL (VA)	10400
DEMANDA ADOTADA	70%
CARGA DEMANDA (VA)	7280
CORRENTE NOMINAL (A)	19,13
DISJUNTOR GERAL	3 POLOS 50A
SUPRESSOR DE SURTO	276V-45kA-CLASSE II
ALIMENTADOR GERAL	5x1/C#10
ORIGEM DO ALIMENTADOR	QDE-4

00	20/09/2024	EMISSÃO INICIAL	MARLON TAVERNY THOMÉ	MTT
Nº	DATA	DESCRIÇÃO	RESPONSÁVEL	VISTO

QUADRO DE REVISÕES

ETAPA: PROJ. EXECUTIVO INICIAL

OBRA: INSTITUTO DE QUÍMICA CAMPUS PRAIA VERMELHA NITERÓI - RJ

CONTEÚDO: DISCIPLINA: Instalações Elétricas PAVIMENTO: Quarto PLANTA DE INSTALAÇÃO ELÉTRICA Diagrama unifilar - QDE Quadro de Distribuição Estabilizado

CLIENTE: UFF-UNIVERSIDADE FEDERAL FLUMINENSE

AUTOR DO PROJETO (R.T.): MARLON TAVERNY THOMÉ

REVISÃO: 00 FOLHA: 01/01

EMISSÃO: 20/09/2024 ARQUIVO: UFF_QUIMICA_PE_IE_QDE_4PAV_R00

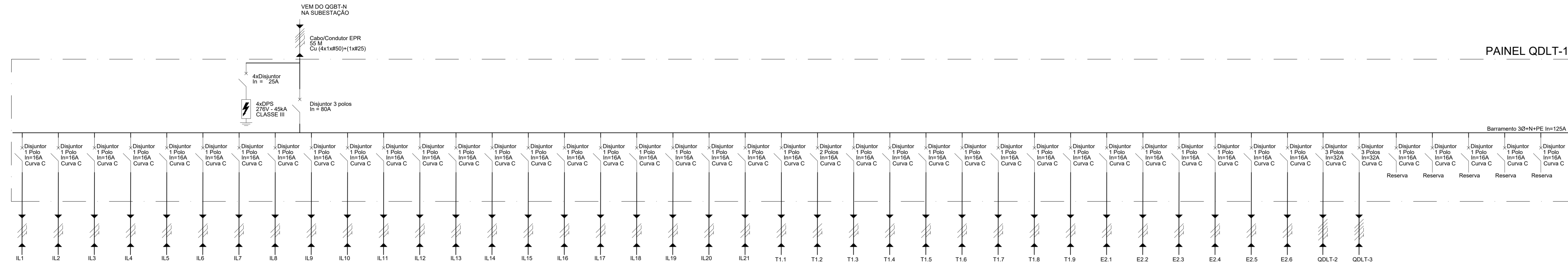

PAINEL QDLT-1

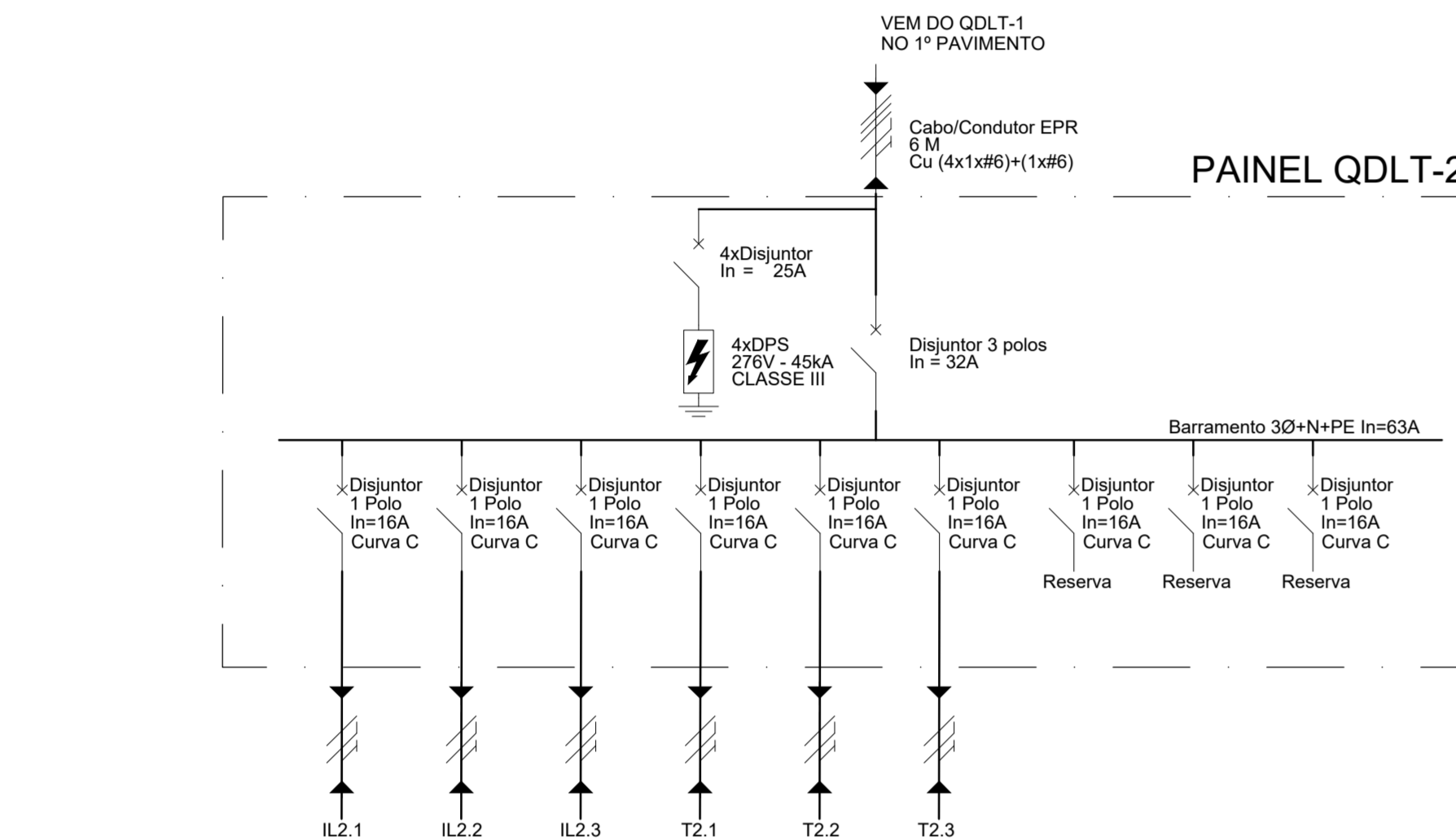

PAINEL QDLT-2

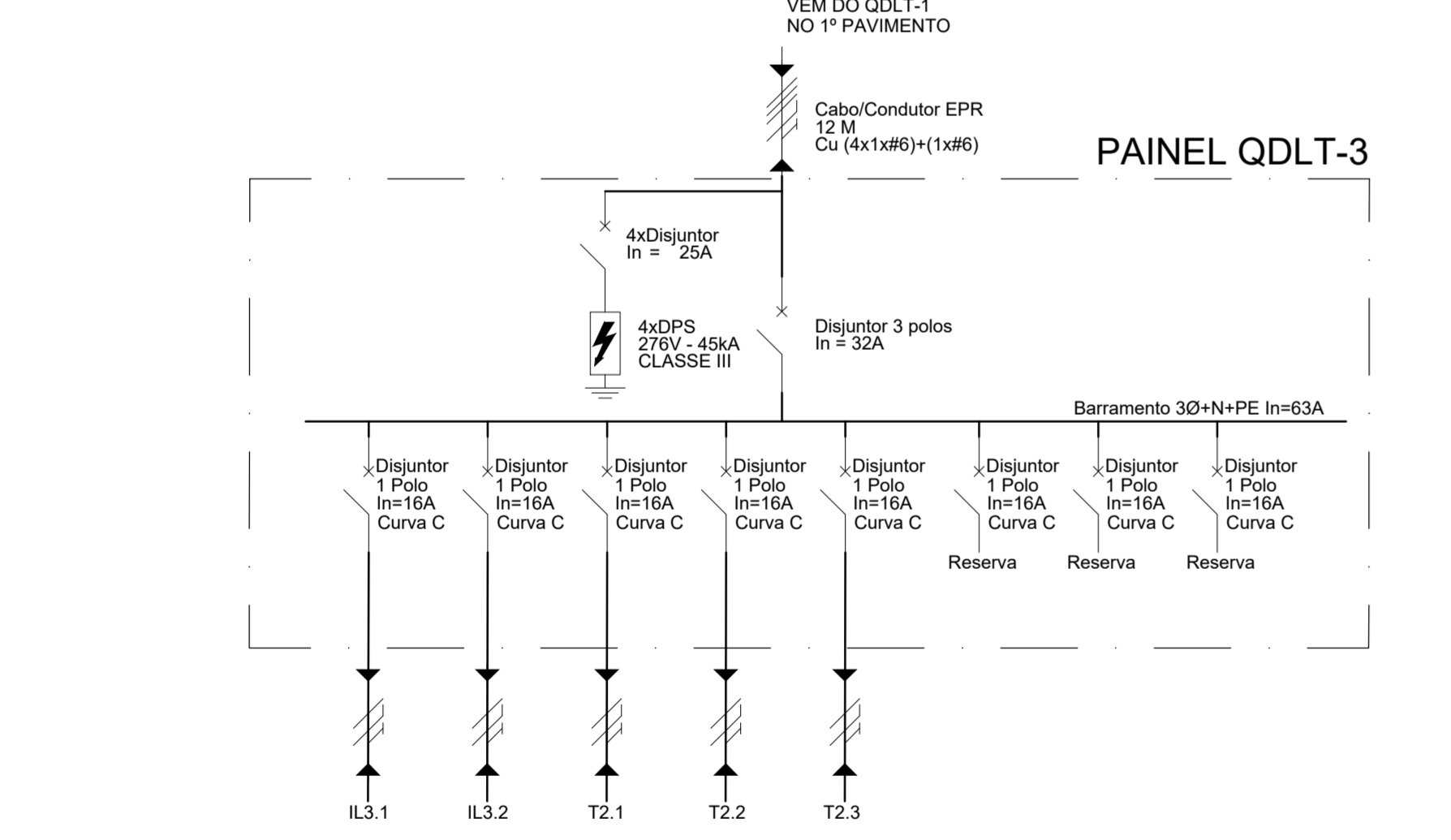

PAINEL QDLT-3

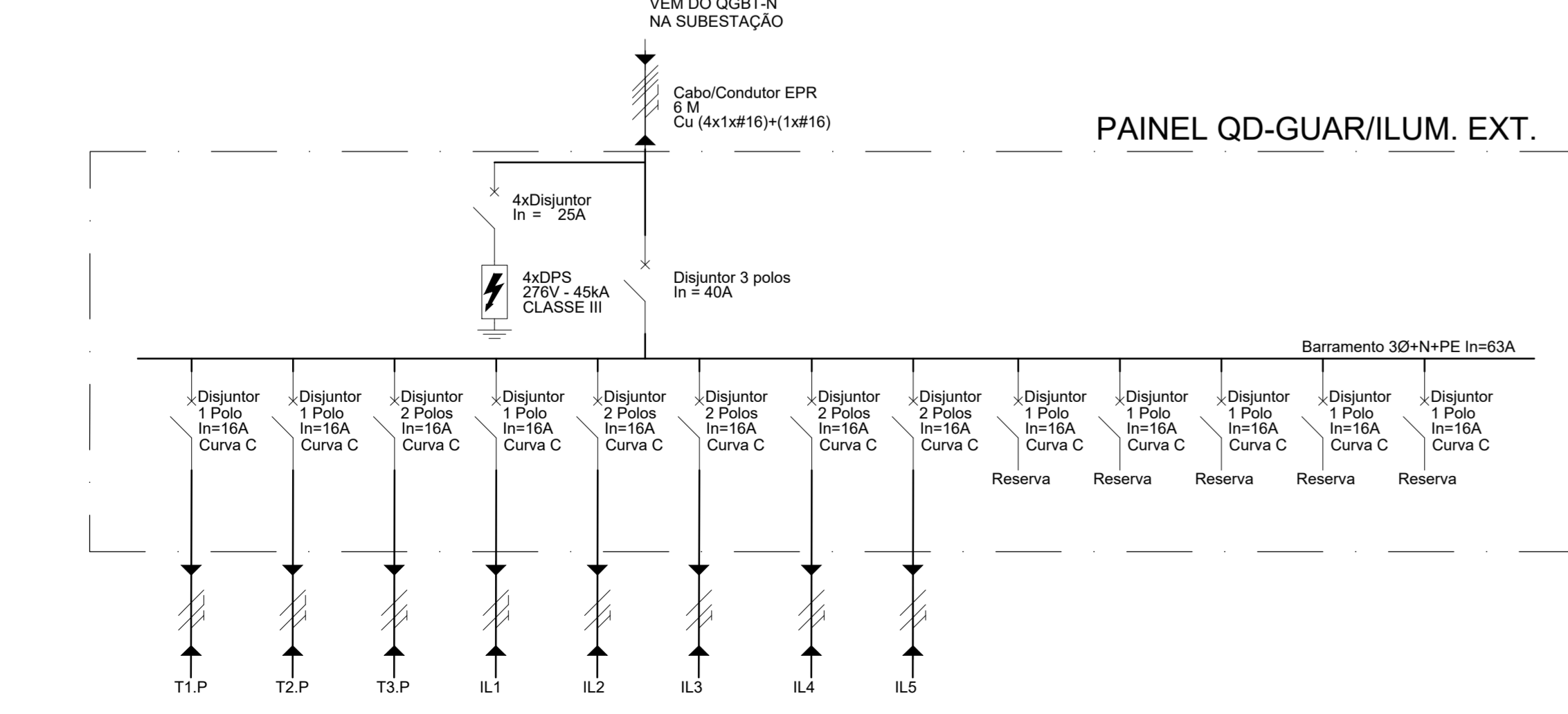

PAINEL QD-GUAR/ILUM. EXT.

QUADRO DE CARGAS QDLT-2

CIRCUITO	DESCRIÇÃO	LUMINÁRIAS LED			TOMADAS (VA)		POTENCIA NOMINAL (VA)	TENSÃO	FASES	POTENCIA NOMINAL POR FASE (VA)			CORRENTE NOMINAL (A)	DISJUNTOR Nº DE POLOS	CONDUTOR (PVC)
		4X9W	2X18W	1X36W	Nº	VA				R	S	T			
IL1.1	ILUMINAÇÃO CIRCULAÇÃO	16					576	127	1	576		4,54	1	16	2,50
IL1.2	ILUMINAÇÃO CIRCULAÇÃO	15					200	127	1	200		1,57	1	16	2,50
IL1.3	ILUMINAÇÃO CIRCULAÇÃO		10				252	127	1	252		1,98	1	16	2,50
T1.1	TOMADAS CIRCULAÇÃO				11	100	1100	127		1100		8,66	1	16	2,50
T1.2	TOMADAS CIRCULAÇÃO				11	100	1100	127		1100		8,66	1	16	2,50
T1.3	TOMADAS CIRCULAÇÃO				4	100	400	127		400		3,15	1	16	2,50

QUADRO DE CARGAS QDLT-3

CIRCUITO	DESCRIÇÃO	LUMINÁRIAS LED			TOMADAS (VA)		POTENCIA NOMINAL (VA)	TENSÃO	FASES	POTENCIA NOMINAL POR FASE (VA)			CORRENTE NOMINAL (A)	DISJUNTOR Nº DE POLOS	CONDUTOR (PVC)
		4X9W	2X18W	1X36W	Nº	VA				R	S	T			
IL1.1	ILUMINAÇÃO CIRCULAÇÃO	16					576	127	1	576		4,54	1	16	2,50
IL1.2	ILUMINAÇÃO CIRCULAÇÃO	15					200	127	1	200		1,57	1	16	2,50
IL1.3	ILUMINAÇÃO CIRCULAÇÃO		10				252	127	1	252		1,98	1	16	2,50
T1.1	TOMADAS CIRCULAÇÃO				11	100	1100	127		1100		8,66	1	16	2,50
T1.2	TOMADAS CIRCULAÇÃO				11	100	1100	127		1100		8,66	1	16	2,50
T1.3	TOMADAS CIRCULAÇÃO				4	100	400	127		400		3,15	1	16	2,50

QUADRO DE CARGAS QD-GUAR/ILUM. EXT.

CIRCUITO	DESCRIÇÃO	LUMINÁRIAS LED			TOMADAS (VA)		POTENCIA NOMINAL (VA)	TENSÃO	FASES	POTENCIA NOMINAL POR FASE (VA)			CORRENTE NOMINAL (A)	DISJUNTOR Nº DE POLOS	CONDUTOR (PVC)
		2X18W	30W	2X36W	Nº	VA				R	S	T			
T1.P	TOMADAS				2	200	400	127	1	400		3,15	1	16	2,50
T2.P	TOMADAS				2	200	400	127	1	400		3,15	1	16	2,50
T3.P	TOMADAS				2	400	800	220	1	400		1,64	1	16	2,50
IL1	ILUMINAÇÃO GLABRITA	1					36	127	1	36		0,29	1	16	2,50
IL2	ILUMINAÇÃO EXTERNA				2	200	200	1	1	100		0,91	1	16	2,50
IL3	ILUMINAÇÃO EXTERNA				3	300	220	1	150	150		1,36	1	16	2,50
IL4	ILUMINAÇÃO EXTERNA				7	150	220	1	125	125		1,36	1	16	2,50
IL5	ILUMINAÇÃO EXTERNA				8	400	220	1	175	200		1,82	1	16	2,50

QUADRO DE CARGAS QDLT-1

CIRCUITO	DESCRIÇÃO	LUMINÁRIAS LED			TOMADAS (VA)		POTENCIA NOMINAL (VA)	TENSÃO	FASES	POTENCIA NOMINAL POR FASE (VA)			CORRENTE NOMINAL (A)	DISJUNTOR Nº DE POLOS	CONDUTOR (PVC)
		4X9W	2X18W	1X36W	Nº	VA				R	S	T			
		R	S	T											
IL1.1	ILUMINAÇÃO CIRCULAÇÃO	8					288	127	1	288		2,27	1	16	2,50
IL1.2	ILUMINAÇÃO ACESSO						200	127	1	200		1,57	1	16	2,50
IL1.3	ILUMINAÇÃO RACK/AUTOMAÇÃO			10			252	127	1	252		1,98	1	16	2,50
IL1.4	ILUMINAÇÃO CIRCULAÇÃO	18					648	127	1	648		5,10	1	16	2,50
IL1.5	ILUMINAÇÃO INTRANET/MANUTENÇÃO	7		4			396	127	1	396		3,12	1	16	2,50
IL1.6	ILUMINAÇÃO CIRCULAÇÃO	8					288	127	1	288		2,27	1	16	2,50
IL1.7	ILUMINAÇÃO CIRCULAÇÃO	15					540	127	1	540		4,25	1	16	2,50
IL1.8	ILUMINAÇÃO SANITÁRIOS				11		220	127	1	220		1,73	1	16	2,50
IL1.9	ILUMINAÇÃO SANITÁRIOS				17		340	127	1	340		2,68	1	16	2,50
IL1.10	ILUMINAÇÃO SANITÁRIOS				12		240	127	1	240		1,89	1	16	2,50
IL1.11	ILUMINAÇÃO SANITÁRIOS				20		400	127	1	400		3,15	1	16	2,50
IL1.12	ILUMINAÇÃO SANITÁRIOS				24		480	127	1	480		3,78	1	16	2,50
IL1.13	ILUMINAÇÃO CIRCULAÇÃO	15					540	127	1	540		4,25	1	16	2,50
IL1.14	ILUMINAÇÃO CIRCULAÇÃO	15					540	127	1	540		4,25	1	16	2,50
IL1.15	ILUMINAÇÃO CIRCULAÇÃO	10					360	127	1	360		2,83	1	16	2,50
IL1.16	ILUMINAÇÃO CIRCULAÇÃO	10					360	127	1	360		2,83	1	16	2,50
IL1.17	ILUMINAÇÃO CIRCULAÇÃO				5		100	127	1	100		0,79	1	16	2,50
IL1.18	ILUMINAÇÃO CIRCULAÇÃO				5		100	127	1	100		0,79	1	16	2,50
IL1.19	VAGO														
IL1.20	ILUMINAÇÃO ESCADAS			23			828	127	1	828		6,52	1	16	2,50
IL1.21	ILUMINAÇÃO ESCADAS			23			828	127	1	828		6,52	1	16	2,50
T1.1	TOMADAS CIRCULAÇÃO				10	100	1000	127		1000		7,87	1	16	2,50
T1.2	TOMADAS CIRCULAÇÃO				10	100	1000	127		1000		7,87	1	16	2,50
T1.3	TOMADAS ESCADAS				4	100	400	127		400		3,15	1	16	2,50
T1.4	TOMADAS ESCADAS				4	100	400	127		400		3,15	1	16	2,50
T1.5	TOMADAS ESCADAS				4	100	400	127		400		3,15	1	16	2,50
T1.6	TOMADAS ESCADAS				4	100	400	127		400		3,15	1	16	2,50
T1.7	TOMADAS ESCADAS				4	100	400	127		400		3,15	1	16	2,50
T1.8	TOMADAS ESCADAS				4	100	400	127		400		3,15	1	16	2,50
T1.9	TOMADAS CIRCULAÇÃO				9	50	450	127		450		3,54	1	16	2,50
E2.1	TOMADAS INTRANET				8	200	1600	127		1600		12,60	1	16	2,50
E2.2	TOMADAS INTRANET				8	200	1600	127		1600		12,60	1	16	2,50
E2.3	TOMADAS INTRANET				8	200	1600	127		1600		12,60	1	16	2,50
E2.4	TOMADAS RECEPÇÃO				8	200	1600	127		1600		12,60	1	16	2,50
E2.5	TOMADAS SALA DE RACK				2	500	1000	127		1000		7,87	1	16	2,50
E2.6	TOMADAS SALA DE RACK				2	500	1000	127		1000		7,87	1	16	2,50

CARGA FASE A (VA)	7466
CARGA FASE B (VA)	7184
CARGA FASE C (VA)	6548
CARGA TOTAL (VA)	21198
DEMANDA ADOTADA	100%
CARGA DEMANDA (VA)	21198
CORRENTE NOMINAL (A)	55,70
DISJUNTOR GERAL	3 POLOS 50A
SUPRESSOR DE SURTO	276V-45kA-CLASSE II
ALIMENTADOR GERAL	4x1/C#50-1x1/C25
ORIGEM DO ALIMENTADOR	QGBT-N

00	20/09/2024	EMISSÃO INICIAL	MARLON TAVERNY THOMÉ	MTT
Nº	DATA	DESCRIÇÃO	RESPONSÁVEL	VISTO

QUADRO DE REVISÕES

	ETAPA: PROJ. EXECUTIVO INICIAL
	0808 INSTITUTO DE QUÍMICA CAMPUS PRAIA VERMELHA NITERÓI - RJ
UFF-UNIVERSIDADE FEDERAL FLUMINENSE	CONTEÚDO DISCIPLINA: Instalações Elétricas PAVIMENTO: Primeiro PLANTA DE INSTALAÇÃO ELÉTRICA Diagrama unifilar - QDLT 1, 2 e 3 e CDS-GUAT/ILUM EXT Quadro de Distribuição de Luz e Tomadas
AUTOR DO PROJETO (R.T.) MARLON TAVERNY THOMÉ CREA: 06.161610-0	AUTOR DO PROJETO (R.T.) MARLON TAVERNY THOMÉ CREA: 06.161610-0
ESCALA SEM ESCALA	REVISÃO 00
EMISSÃO 20/09/2024	FOLHA 01/01
ARQUIVO UFF_QUIMICA_PE_E_QDLT_1 E CDS_000	

PAINEL CDS-5.1

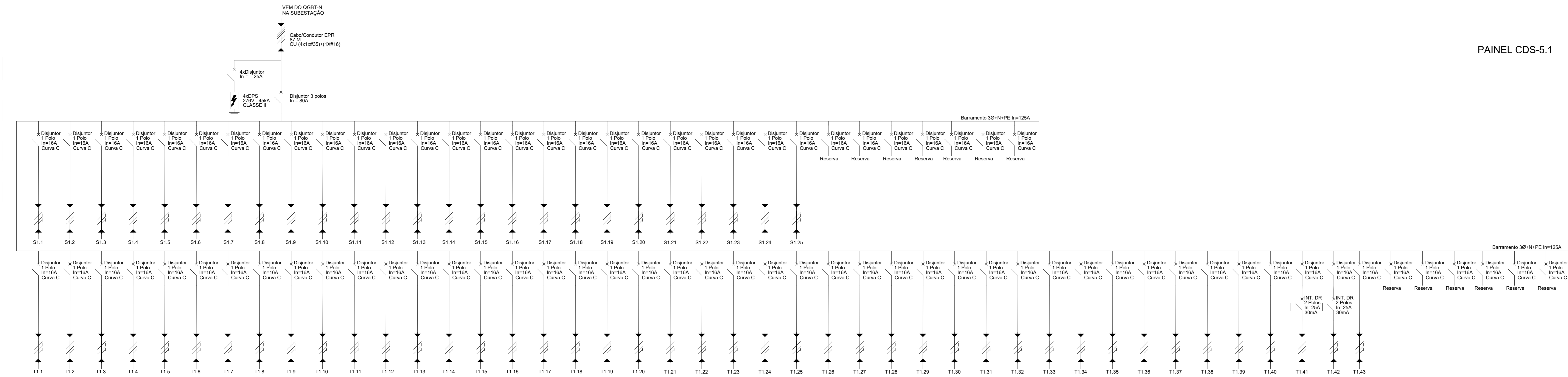

PAINEL CDS-5.2

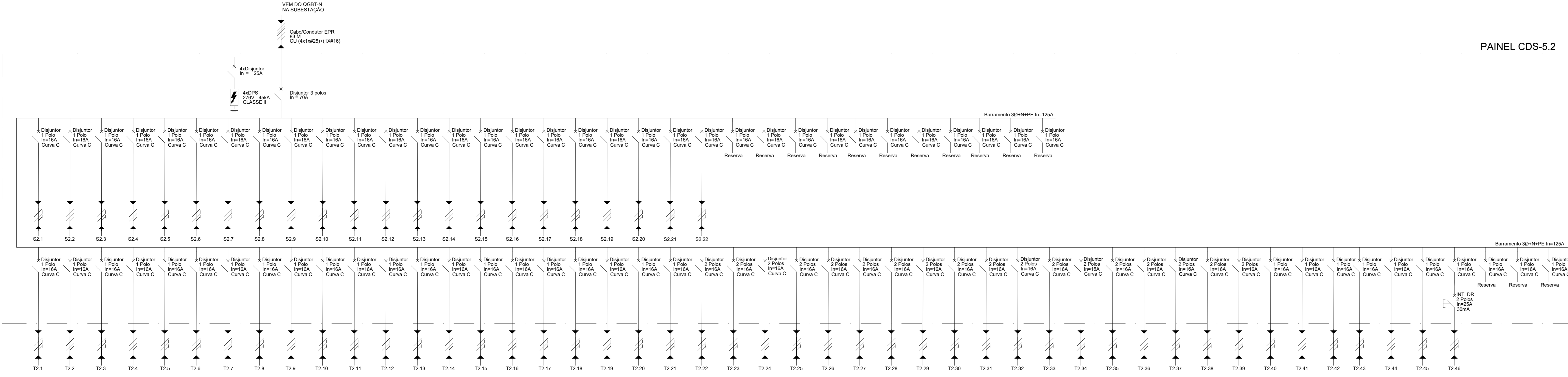

ORÇAMENTO	DESCRIÇÃO	QUANTIDADE				UNIDADE	VALOR UNITÁRIO	VALOR TOTAL	CARGA NOMINAL (VA)	CARGA NOMINAL (W)	CARGA NOMINAL (A)	COMENTÁRIO	DISJUNTOR	INTERDISJUNTOR	CONDIÇÃO
		QTD	QTD	QTD	QTD										
S1.1	Iluminação SL 500/700	2	1	1	1	432	864	400	360	1,8				2,50	
S1.2	Iluminação SL 500/900	12	1	12	1	432	5184	400	360	1,8				2,50	
S1.3	Iluminação SL 500/900	12	1	12	1	216	2592	400	360	1,8				2,50	
S1.4	Iluminação SL 500/900	1	1	1	1	414	414	400	360	1,8				2,50	
S1.5	Iluminação SL 510/912	1	1	1	1	378	378	400	360	1,8				2,50	
S1.6	Iluminação SL 510/912	2	1	2	1	468	936	400	360	1,8				2,50	
S1.7	Iluminação SL 510/912	2	1	2	1	468	936	400	360	1,8				2,50	
S1.8	Iluminação SL 510	1	1	1	1	234	234	400	360	1,8				2,50	
S1.9	Iluminação SL 510/912	2	1	2	1	468	936	400	360	1,8				2,50	
S1.10	Iluminação SL 510/912	2	1	2	1	468	936	400	360	1,8				2,50	
S1.11	Iluminação SL 500/900/510	3	1	3	1	522	1566	400	360	1,8				2,50	
S1.12	Iluminação SL 500/900/510	2	1	2	1	522	1044	400	360	1,8				2,50	
S1.13	Iluminação SL 500/900/510	2	1	2	1	522	1044	400	360	1,8				2,50	
S1.14	Iluminação SL 500/900/510	2	1	2	1	522	1044	400	360	1,8				2,50	
S1.15	Iluminação WC FEM	11	1	11	1	99	1089	400	360	1,8				2,50	
S1.16	Iluminação WC FEM	11	1	11	1	99	1089	400	360	1,8				2,50	
S1.17	Iluminação WC FEM	11	1	11	1	99	1089	400	360	1,8				2,50	
S1.18	Iluminação WC FEM	11	1	11	1	99	1089	400	360	1,8				2,50	
S1.19	Iluminação WC FEM	11	1	11	1	99	1089	400	360	1,8				2,50	
S1.20	Iluminação WC FEM	11	1	11	1	99	1089	400	360	1,8				2,50	
S1.21	Iluminação WC FEM	11	1	11	1	99	1089	400	360	1,8				2,50	
S1.22	Iluminação WC FEM	11	1	11	1	99	1089	400	360	1,8				2,50	
S1.23	Iluminação WC FEM	11	1	11	1	99	1089	400	360	1,8				2,50	
S1.24	Iluminação WC FEM	11	1	11	1	99	1089	400	360	1,8				2,50	
S1.25	Iluminação WC FEM	11	1	11	1	99	1089	400	360	1,8				2,50	
S1.26	Iluminação WC FEM	11	1	11	1	99	1089	400	360	1,8				2,50	
S1.27	Iluminação WC FEM	11	1	11	1	99	1089	400	360	1,8				2,50	
S1.28	Iluminação WC FEM	11	1	11	1	99	1089	400	360	1,8				2,50	
S1.29	Iluminação WC FEM	11	1	11	1	99	1089	400	360	1,8				2,50	
S1.30	Iluminação WC FEM	11	1	11	1	99	1089	400	360	1,8				2,50	
S1.31	Iluminação WC FEM	11	1	11	1	99	1089	400	360	1,8				2,50	
S1.32	Iluminação WC FEM	11	1	11	1	99	1089	400	360	1,8				2,50	
S1.33	Iluminação WC FEM	11	1	11	1	99	1089	400	360	1,8				2,50	
S1.34	Iluminação WC FEM	11	1	11	1	99	1089	400	360	1,8				2,50	
S1.35	Iluminação WC FEM	11	1	11	1	99	1089	400	360	1,8				2,50	
S1.36	Iluminação WC FEM	11	1	11	1	99	1089	400	360	1,8				2,50	
S1.37	Iluminação WC FEM	11	1	11	1	99	1089	400	360	1,8				2,50	
S1.38	Iluminação WC FEM	11	1	11	1	99	1089	400	360	1,8				2,50	
S1.39	Iluminação WC FEM	11	1	11	1	99	1089	400	360	1,8				2,50	
S1.40	Iluminação WC FEM	11	1	11	1	99	1089	400	360	1,8				2,50	

ORÇAMENTO	DESCRIÇÃO	QUANTIDADE				UNIDADE	VALOR UNITÁRIO	VALOR TOTAL	CARGA NOMINAL (VA)	CARGA NOMINAL (W)	CARGA NOMINAL (A)	COMENTÁRIO	DISJUNTOR	INTERDISJUNTOR	CONDIÇÃO
		QTD	QTD	QTD	QTD										
S2.1	Iluminação SL 520/320	1	1	1	1	414	414	400	360	1,8				2,50	
S2.2	Iluminação SL 520/320	1	1	1	1	414	414	400	360	1,8				2,50	
S2.3	Iluminação SL 520/320	1	1	1	1	414	414	400	360	1,8				2,50	
S2.4	Iluminação SL 520/320	1	1	1	1	414	414	400	360	1,8				2,50	
S2.5	Iluminação SL 520/320	1	1	1	1	414	414	400	360	1,8				2,50	
S2.6	Iluminação SL 520/320	1	1	1	1	414	414	400	360	1,8				2,50	
S2.7	Iluminação SL 520/320	1	1	1	1	414	414	400	360	1,8				2,50	
S2.8	Iluminação SL 520/320	1	1	1	1	414	414	400	360	1,8				2,50	
S2.9	Iluminação SL 520/320	1	1	1	1	414	414	400	360	1,8				2,50	
S2.10	Iluminação SL 520/320	1	1	1	1	414	414	400	360	1,8				2,50	
S2.11	Iluminação SL 520/320	1	1	1	1	414	414	400	360	1,8				2,50	
S2.12	Iluminação SL 520/320	1	1	1	1	414	414	400	360	1,8				2,50	
S2.13	Iluminação SL 520/320	1	1	1	1	414	414	400	360	1,8				2,50	
S2.14	Iluminação SL 520/320	1	1	1	1	414	414	400	360	1,8				2,50	
S2.15	Iluminação SL 520/320	1	1	1	1	414	414	400	360	1,8				2,50	
S2.16	Iluminação SL 520/320	1	1	1	1	414	414	400	360	1,8				2,50	
S2.17	Iluminação SL 520/320	1	1	1	1	414	414	400	360	1,8				2,50	
S2.18	Iluminação SL 520/320	1	1	1	1	414	414	400	360	1,8				2,50	
S2.19	Iluminação SL 520/320	1	1	1	1	414	414	400	360	1,8				2,50	
S2.20	Iluminação SL 520/320	1	1	1	1	414	414	400	360	1,8				2,50	
S2.21	Iluminação SL 520/320	1	1	1	1	414	414	400	360	1,8				2,50	
S2.22	Iluminação SL 520/320	1	1	1	1	414	414	400	360	1,8				2,50	

01	20/09/2024	EMISSÃO INICIAL	MARLON TAVERNY THOME CREA-RJ-68860	MTT
Nº	DATA	DESCRIÇÃO	RESPONSÁVEL	VISTO
QUADRO DE REVISÕES				
		ETAPA: PROJ. EXECUTIVO INICIAL		
		INSTITUTO DE QUÍMICA CAMPUS PRAIA VERMELHA NITERÓI - RJ		
CLIENTE UFF-UNIVERSIDADE FEDERAL FLUMINENSE		CONTEÚDO DISCIPLINA: Instalações Elétricas PAVIMENTO: Quinto PLANTA DE INSTALAÇÃO ELÉTRICA Diagrama unifilar - CDS Quadro de Distribuição Iluminação e Tomadas		
AUTOR DO PROJETO (R.T.)		AUTOR DO PROJETO (R.T.)		
MARLON TAVERNY THOME CREA-RJ-68860		MARLON TAVERNY THOME CREA-RJ-68860		
ESCALA SEM ESCALA		REVISÃO 00 FOLHA 01/01		
EMISSÃO 20/09/2024		ARQUIVO UFF_QUIMICA_PE_E_CD5_05RAV_R00		

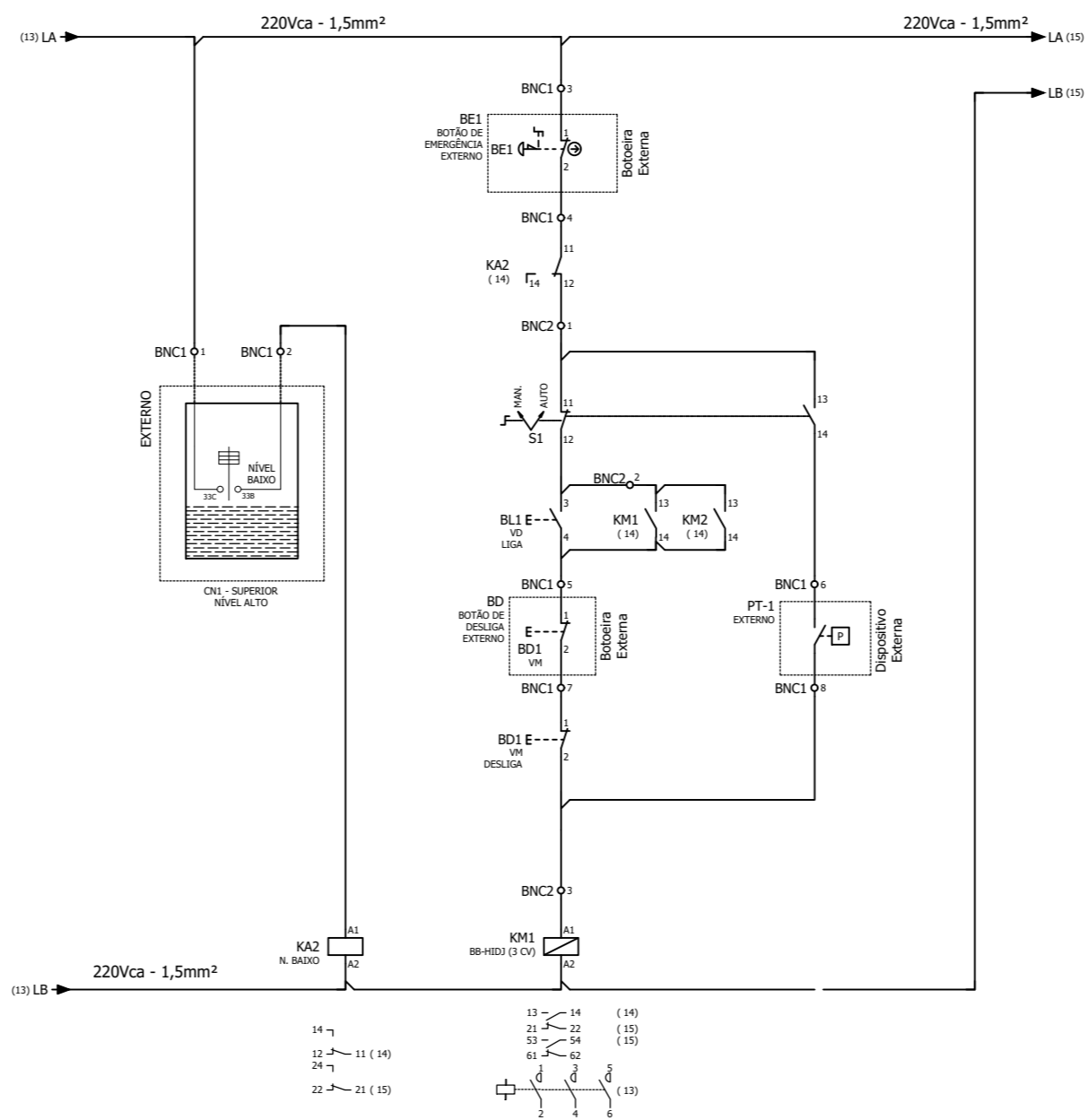
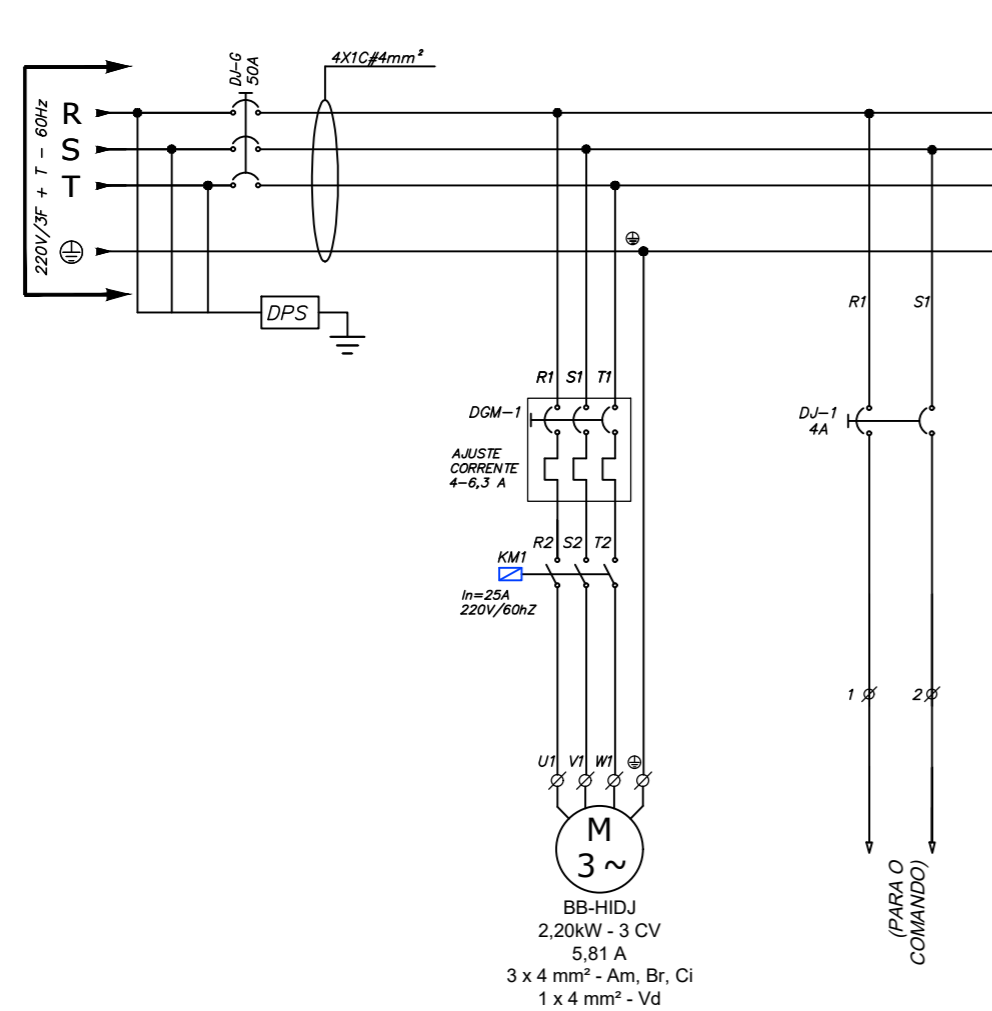

DGM = DISJUNTOR GUARDA MOTOR TERMOMAGNÉTICO
 KM = CONTATOR MOTOR
 DJ = DISJUNTOR TERMOMAGNÉTICO
 M = MOTOR

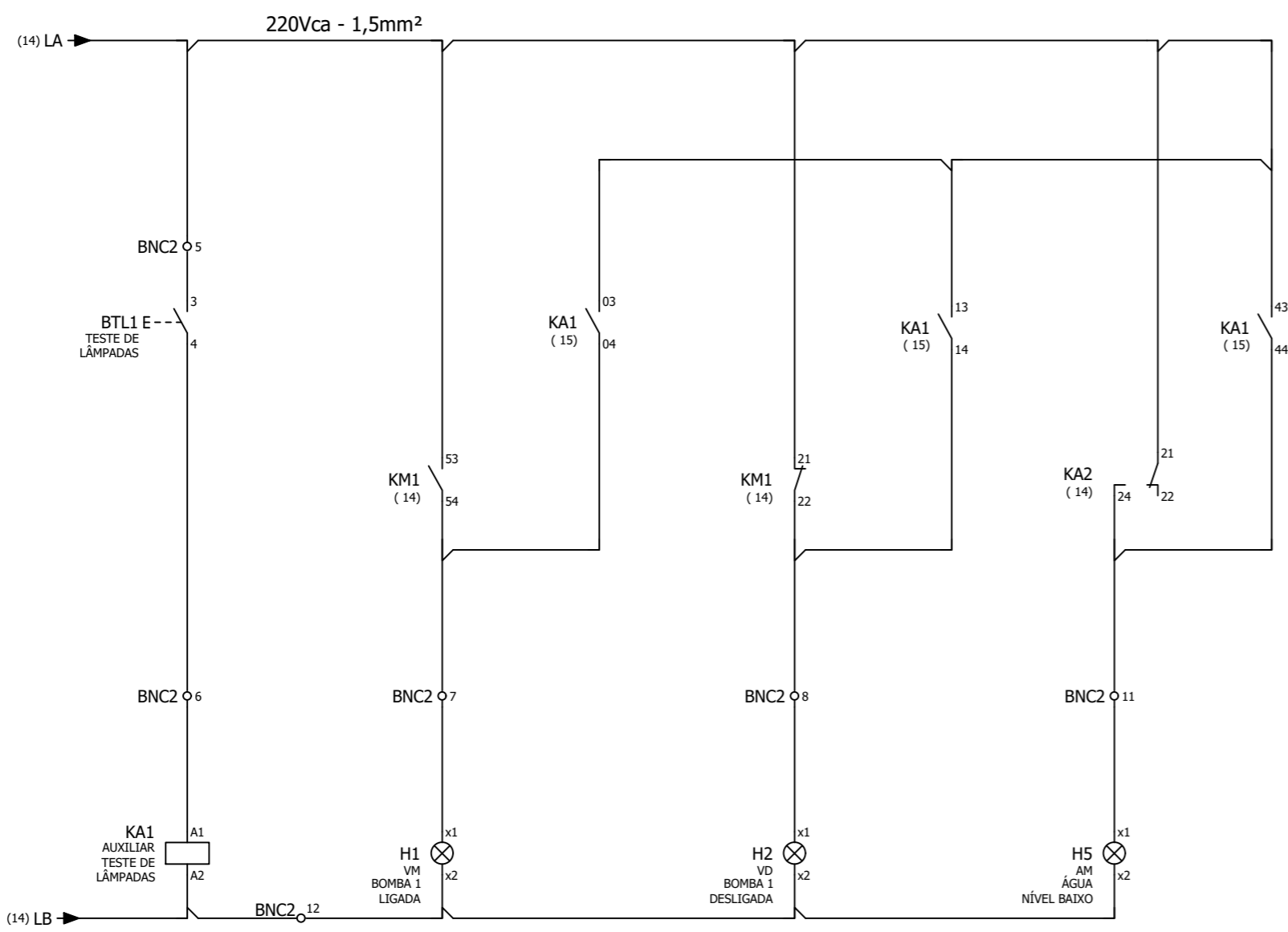

13 - 14 (15)
 23 - 24 (15)
 33 - 34 (15)
 43 - 44 (15)
 03 - 04 (15)
 53 - 54
 63 - 64
 73 - 74
 83 - 84

N°	DATA	DESCRIÇÃO	RESPONSÁVEL	VISTO
01	02/10/2024	REVISÃO FASE 1	MARLON TAVERNY THOMÉ CREA PR-134695/D	MTT
00	29/09/2024	EMISSÃO INICIAL	MARLON TAVERNY THOMÉ CREA PR-134695/D	MTT

QUADRO DE REVISÕES

ECONÔMICA ENGENHARIA
SOLUÇÕES EM PROJETOS E OBRAS

ETAPA:
PROJ. EXECUTIVO INICIAL

OBRA:
INSTITUTO DE QUÍMICA
CAMPUS PRAIA VERMELHA
NITERÓI - RJ

CLIENTE
UFF-UNIVERSIDADE
FEDERAL FLUMINENSE

CONTEÚDO
DISCIPLINA: Instalações Elétricas
PAVIMENTO: Técnico
PLANTA DE INSTALAÇÃO ELÉTRICA
Diagramas Elétricos QF-HIDJ
Quadro de Força Sistema de Hidrantes
Bomba Jockey

AUTOR DO PROJETO (R.T.)
MARLON TAVERNY THOMÉ
Data: 17/10/2024 10:39:35-0300
Verifique em <https://validar.iti.gov.br>

AUTOR DO PROJETO (R.T.)
MARLON TAVERNY THOMÉ
CREA PR-161947/D

EMISSÃO
29/09/2024

REVISÃO
01

FOLHA
01/01

EMISSÃO
29/09/2024

ARQUIVO
UFF_QUIMICA_PE_IE_QF-HIDJ_P TEC_R01

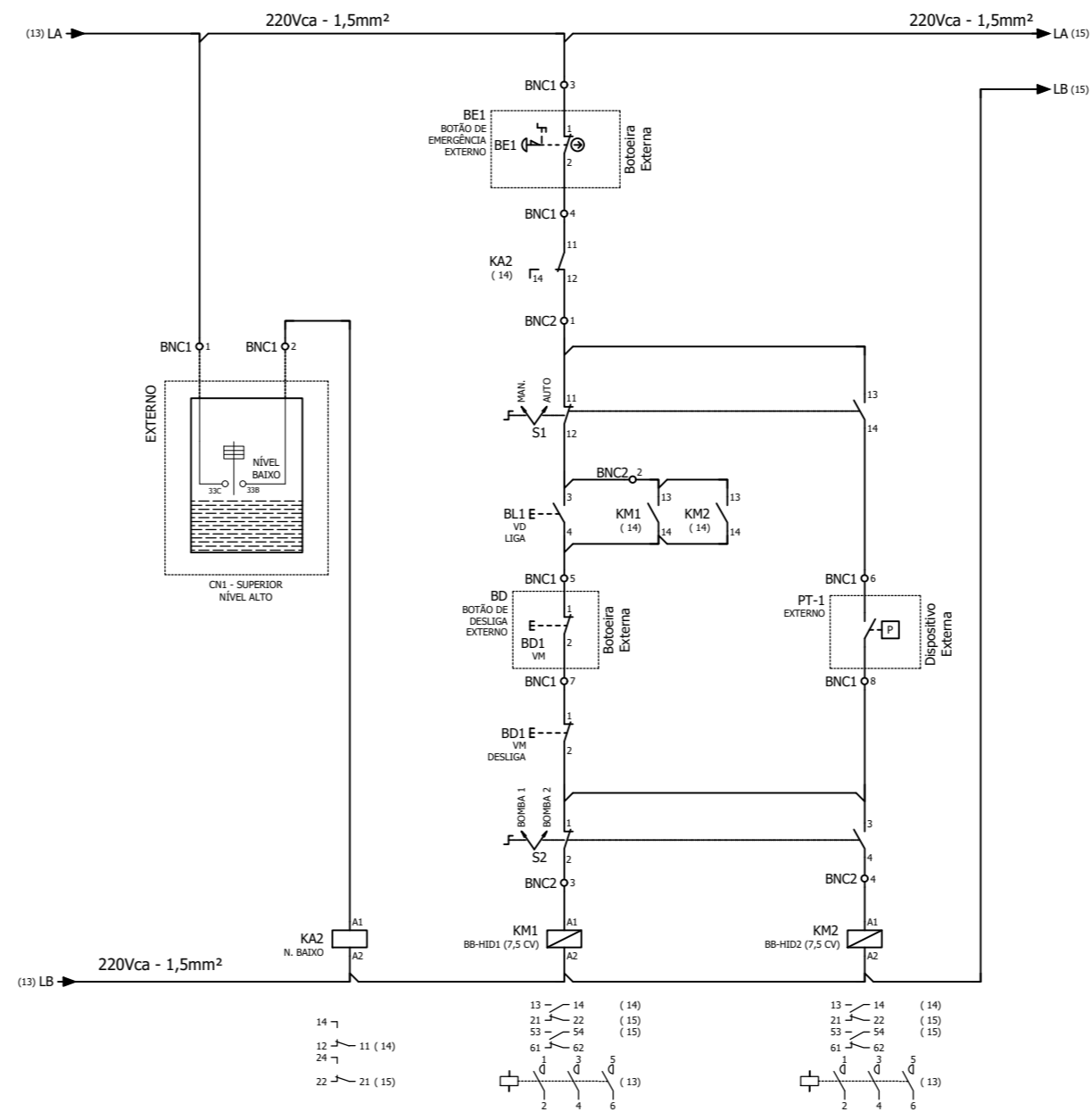
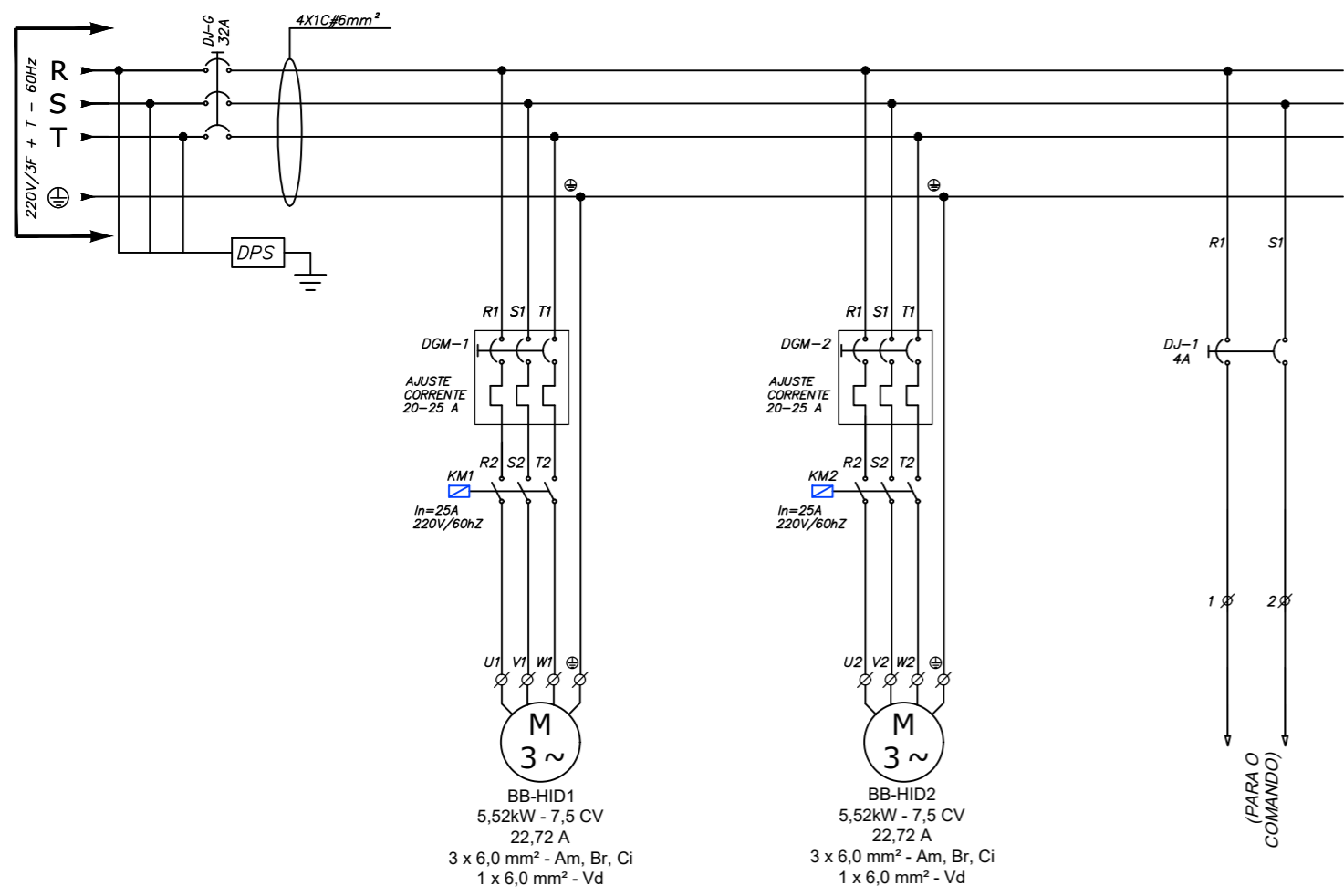

DGM = DISJUNTOR GUARDA MOTOR TERMOMAGNÉTICO
 KM = CONTATOR MOTOR
 DJ = DISJUNTOR TERMOMAGNÉTICO
 M = MOTOR

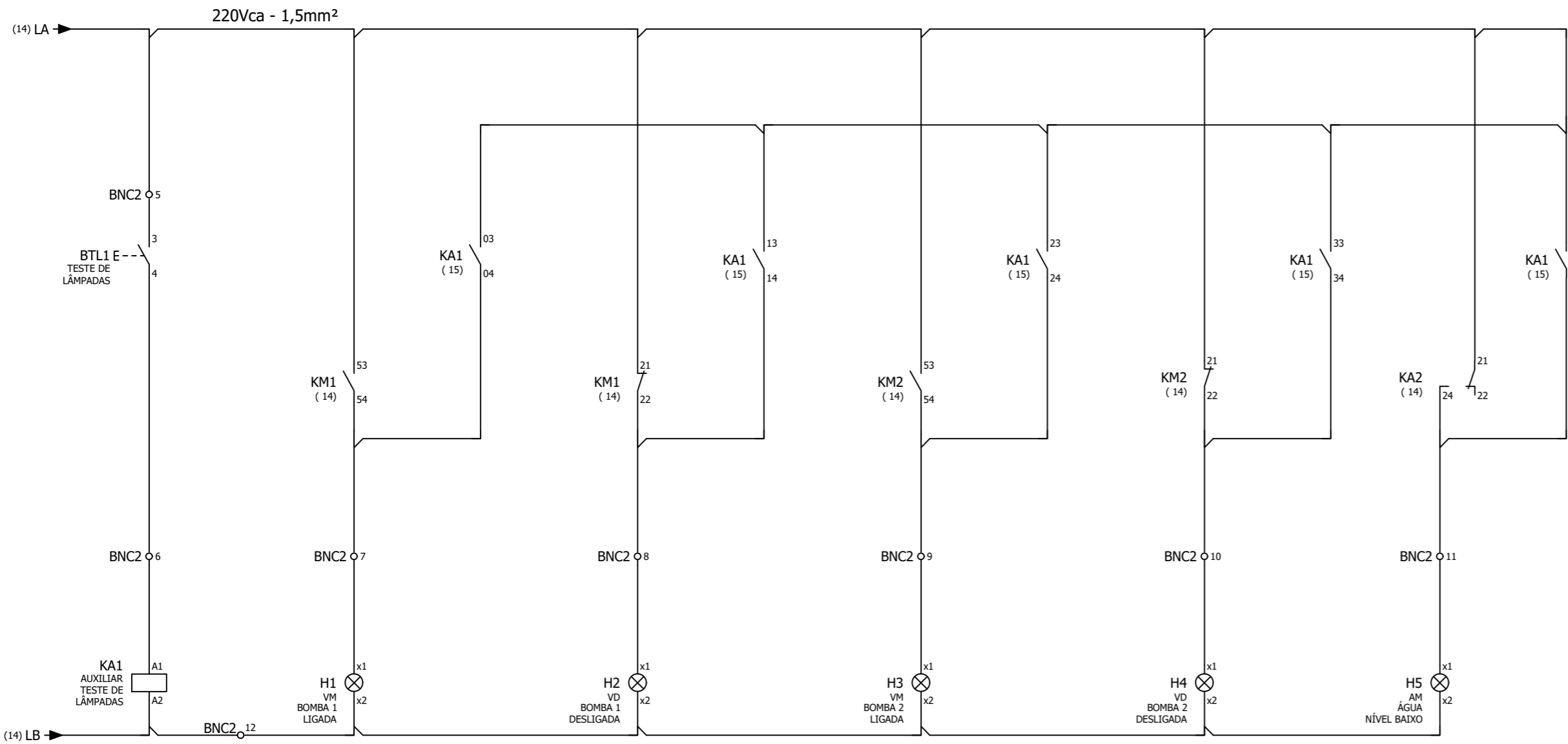

13 - 14 (15)
 23 - 24 (15)
 33 - 34 (15)
 43 - 44 (15)
 03 - 04 (15)
 53 - 54
 63 - 64
 73 - 74
 83 - 84

N°	DATA	DESCRIÇÃO	RESPONSÁVEL	VISTO
01	02/10/2024	REVISÃO FASE 1	MARLON TAVERNY THOMÉ CREA PR-134695/D	MTT
00	29/09/2024	EMISSÃO INICIAL	MARLON TAVERNY THOMÉ CREA PR-134695/D	MTT

QUADRO DE REVISÕES

UFF-UNIVERSIDADE FEDERAL FLUMINENSE

AUTOR DO PROJETO (R.T.)
 MARLON TAVERNY THOMÉ
 Data: 17/10/2024 10:42:07-0300
 Verifique em <https://validar.iti.gov.br>

ETAPA:
PROJ. EXECUTIVO INICIAL

OBRA
INSTITUTO DE QUÍMICA
CAMPUS PRAIA VERMELHA
NITERÓI - RJ

CONTEÚDO
DISCIPLINA: Instalações Elétricas
PAVIMENTO: Técnico
PLANTA DE INSTALAÇÃO ELÉTRICA
Diagramas Elétricos QF-HID
Quadro de Força Sistema de Hidrantes

ESCALA SEM ESCALA	REVISÃO 01	FOLHA 01/01
EMISSÃO 29/09/2024	ARQUIVO UFF_QUIMICA_PE_IE_QF-HID_P_TEC_R01	

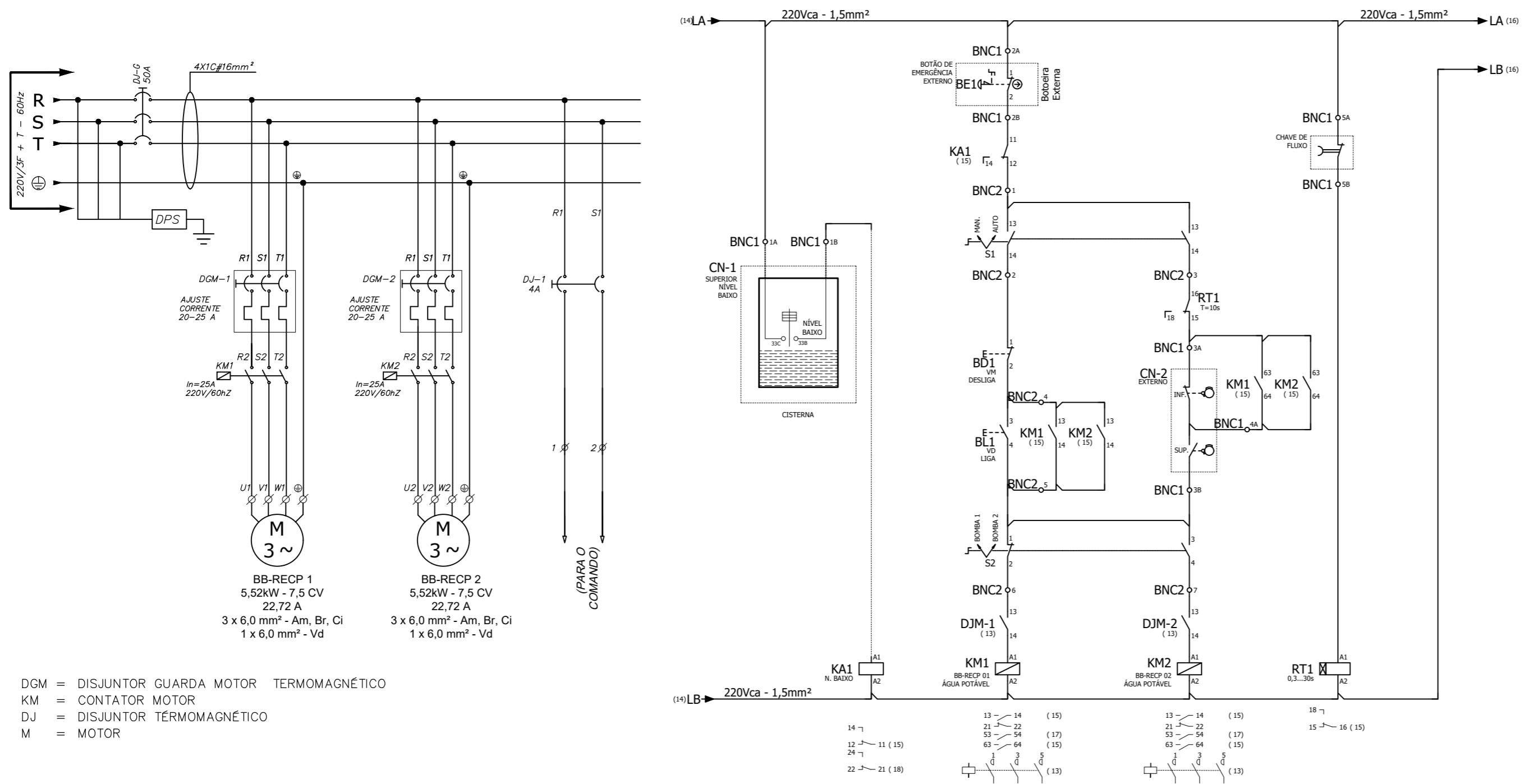

DGM = DISJUNTOR GUARDA MOTOR TERMOMAGNÉTICO
 KM = CONTATOR MOTOR
 DJ = DISJUNTOR TÉRMOMAGNÉTICO
 M = MOTOR

S1

	MANUAL (ENCERRA)	AUTO. (ABRE)
.1/2	X	
.3/4		X

S2

	MANUAL (ENCERRA)	AUTO. (ABRE)
.1/2	X	
.3/4		X

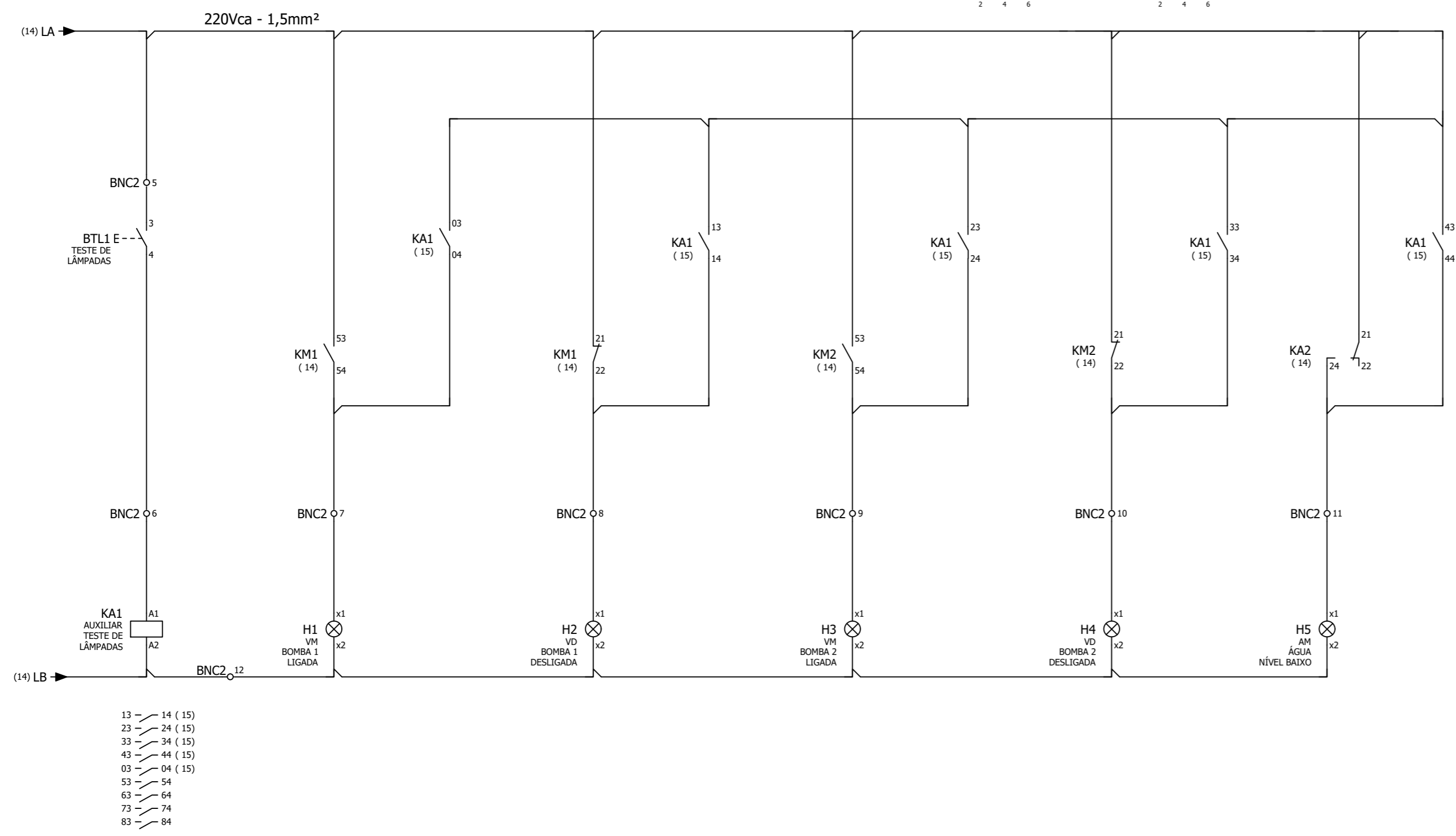

00	29/09/2024	EMISSÃO INICIAL	MARLON TAVERNY THOMÉ CREA PR-134695/D	MTT
Nº	DATA	DESCRIÇÃO	RESPONSÁVEL	VISTO

QUADRO DE REVISÕES

		ETAPA: PROJ. EXECUTIVO INICIAL	
		OBRA INSTITUTO DE QUÍMICA CAMPUS PRAIA VERMELHA NITERÓI - RJ	
CLIENTE UFF-UNIVERSIDADE FEDERAL FLUMINENSE		CONTEÚDO DISCIPLINA: Instalações Elétricas PAVIMENTO: Térreo PLANTA DE INSTALAÇÃO ELÉTRICA Diagramas Elétricos QF-RECP Quadro de Força Sistema de Água Potável	
AUTOR DO PROJETO (R.T.) 		AUTOR DO PROJETO (R.T.) MARLON TAVERNY THOMÉ Data: 17/10/2024 10:42:07-0300 Verifique em https://validar.it.gov.br	
ESCALA SEM ESCALA	REVISÃO 00	FOLHA 01/01	
EMISSÃO 29/09/2024	ARQUIVO UFF_QUIMICA_PE_IE_QF-RECP_TERR_00		

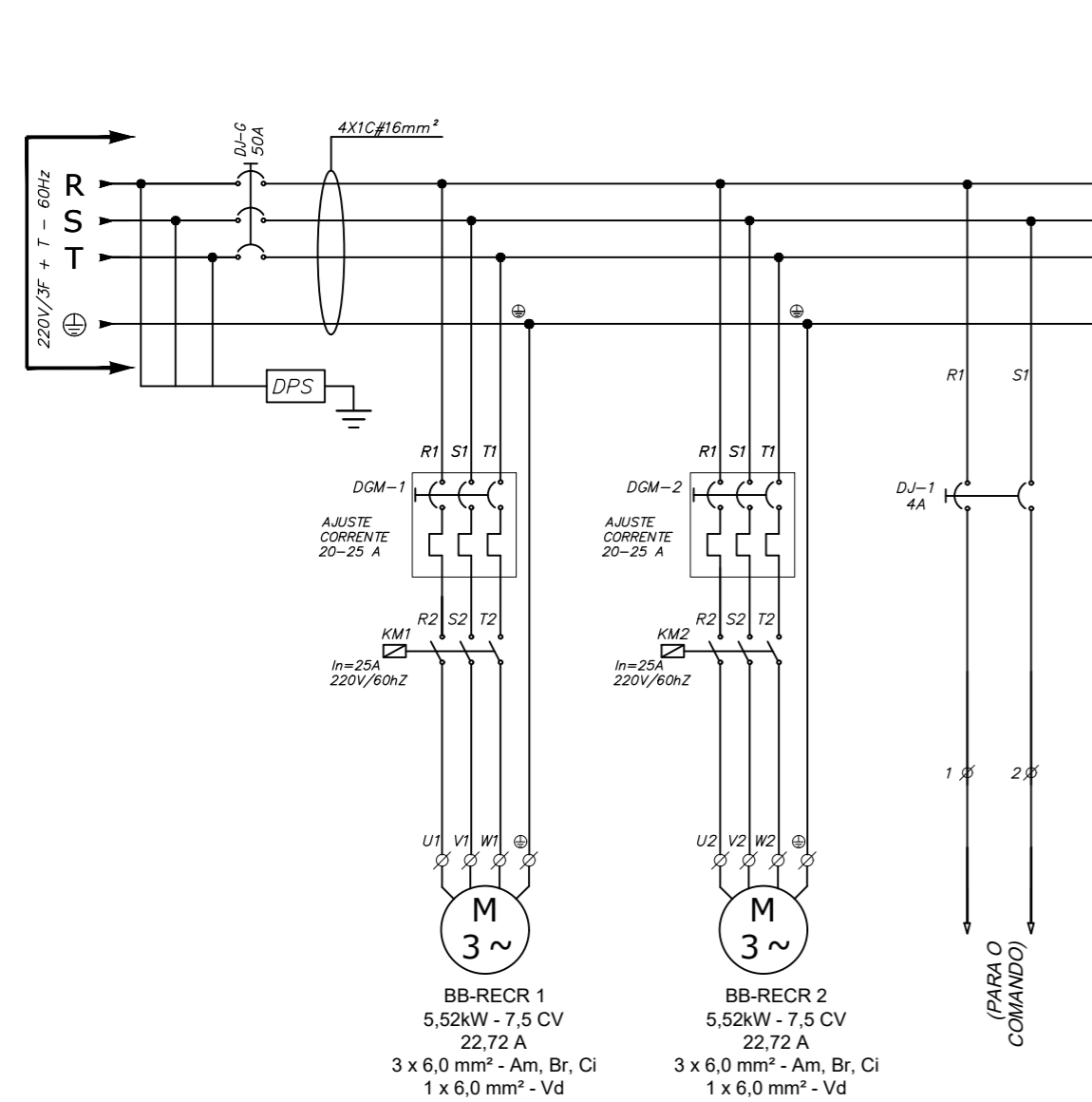

DGM = DISJUNTOR GUARDA MOTOR TERMOMAGNÉTICO
 KM = CONTATOR MOTOR
 DJ = DISJUNTOR TERMOMAGNÉTICO
 M = MOTOR

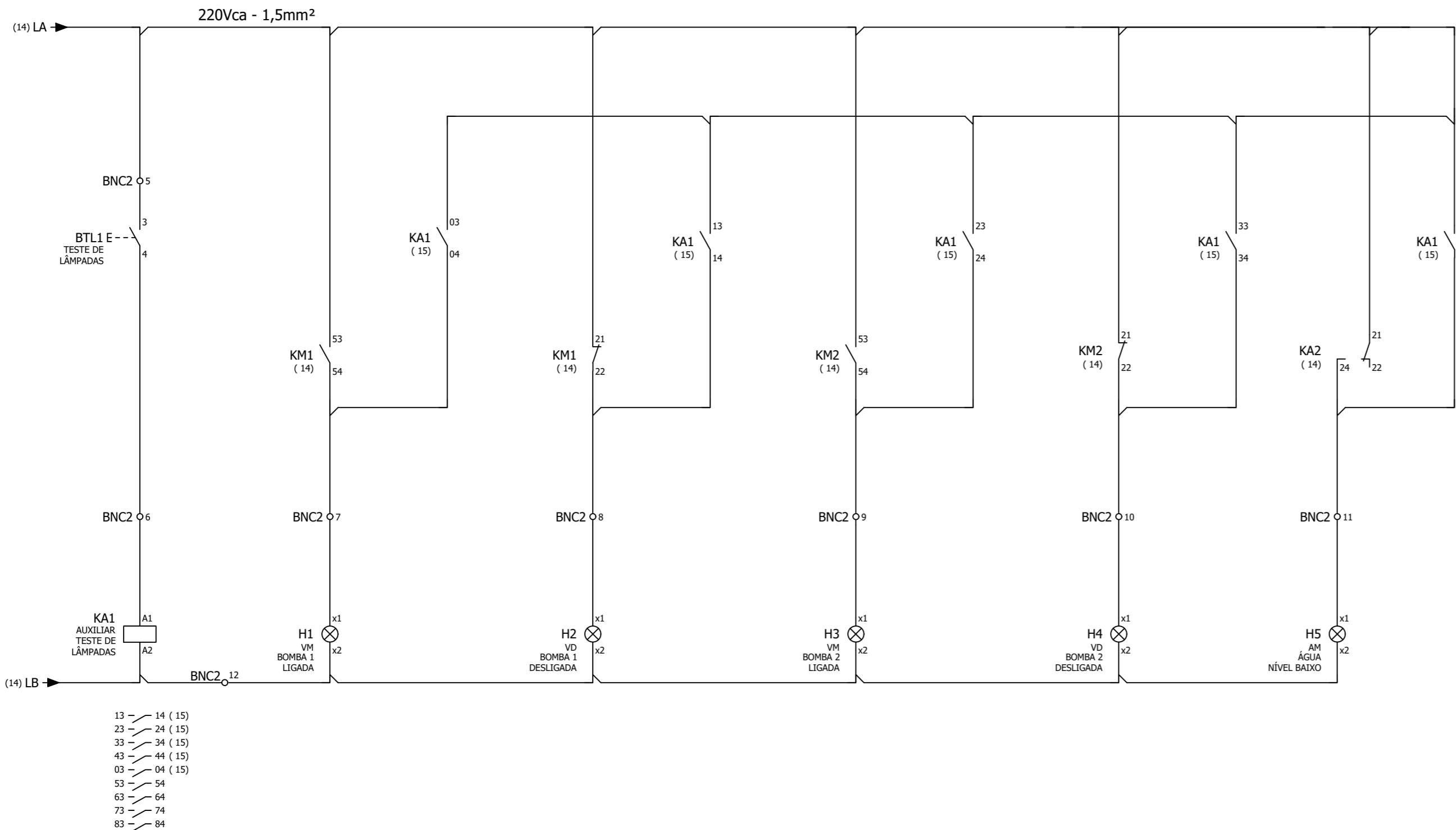
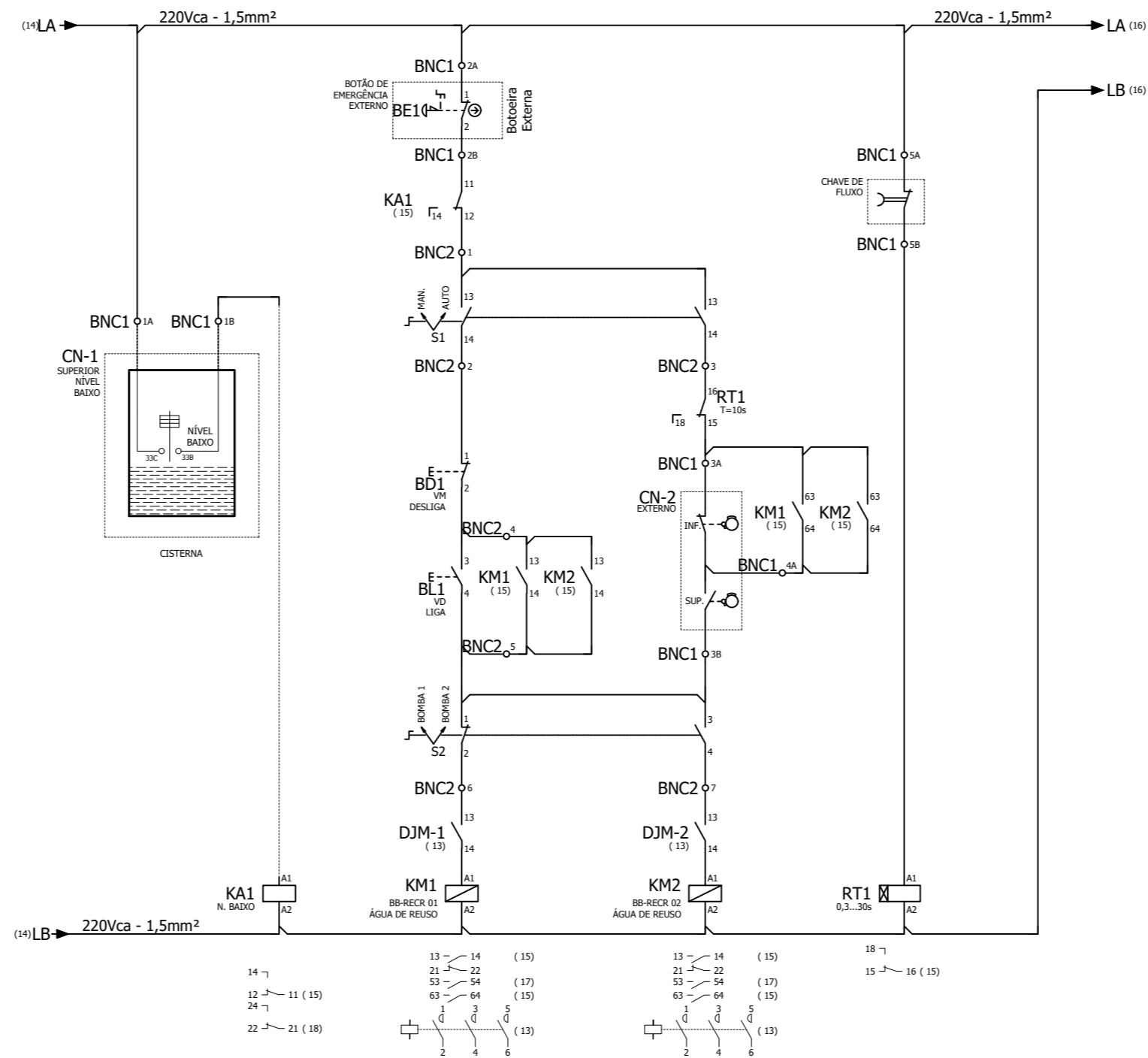

S1	
MANUAL (requisito)	AUTO. (drinks)
.1/2	X
.3/4	X

Contato em repouso
 Contato atuado

Tabela de chave - Chave de 2 posições

S2	
MANUAL (requisito)	AUTO. (drinks)
.1/2	X
.3/4	X

Contato em repouso
 Contato atuado

Nº	DATA	DESCRIÇÃO	RESPONSÁVEL	VISTO
00	29/09/2024	EMISSÃO INICIAL	MARLON TAVERNY THOMÉ CREA PR-134695/D	MTT

QUADRO DE REVISÕES

UFF-UNIVERSIDADE FEDERAL FLUMINENSE

AUTOR DO PROJETO (R.T.)
MARLON TAVERNY THOMÉ
Data: 17/10/2024 10:42:07-0300
Verifique em <https://validar.ifi.gov.br>

ETAPA:
PROJ. EXECUTIVO INICIAL

OBRA
INSTITUTO DE QUÍMICA
CAMPUS PRAIA VERMELHA
NITERÓI - RJ

CONTEÚDO
DISCIPLINA: Instalações Elétricas
PAVIMENTO: Técnico
PLANTA DE INSTALAÇÃO ELÉTRICA
Diagramas Elétricos QF-RECR
Quadro de Força Sistema de Águas de Reuso

ESCALA	REVISÃO	FOLHA
SEM ESCALA	00	01/01

EMISSÃO 29/09/2024	ARQUIVO UFF_QUIMICA_PE_IE_QF-RECR_TERR_00
-----------------------	--

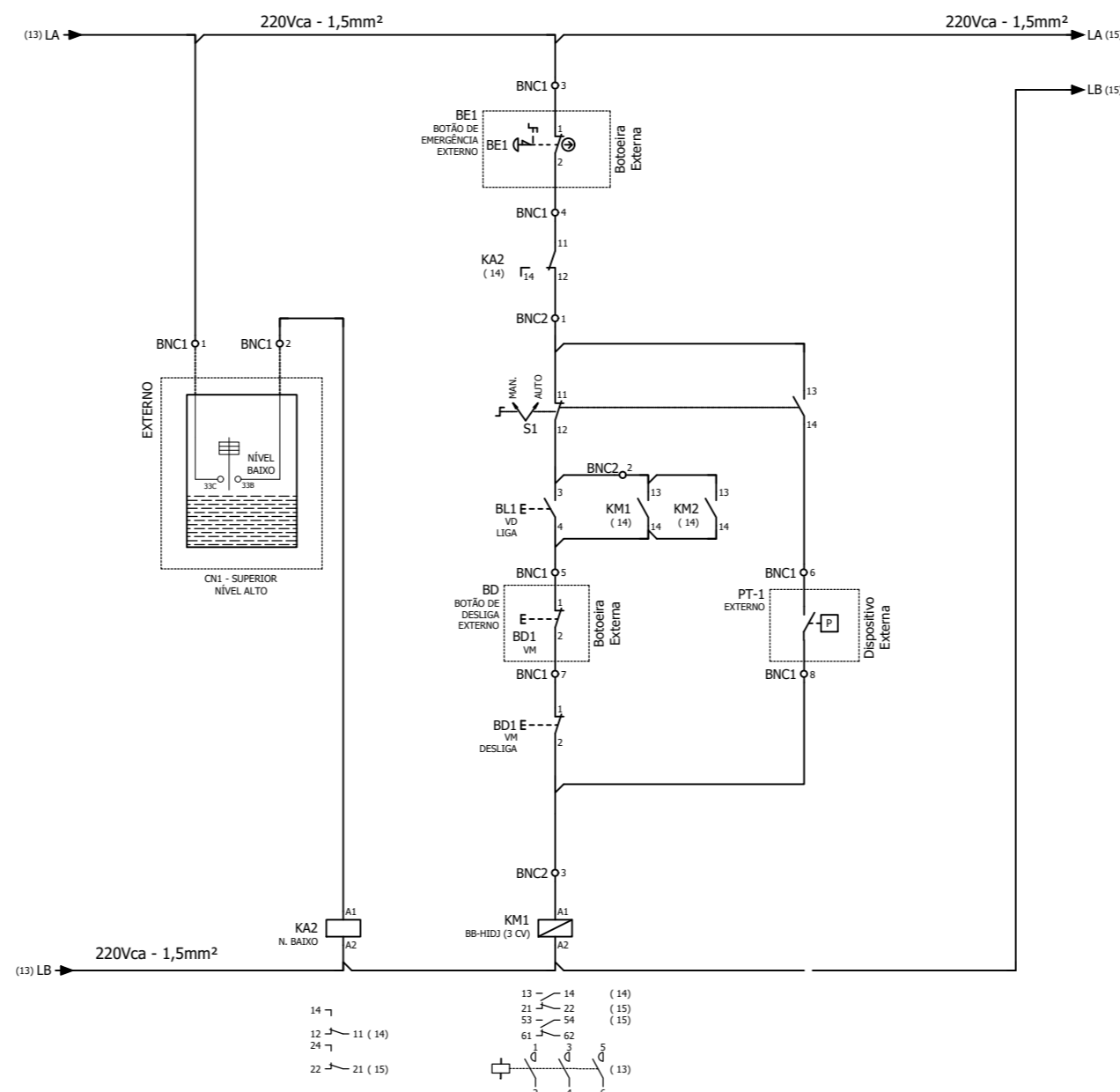
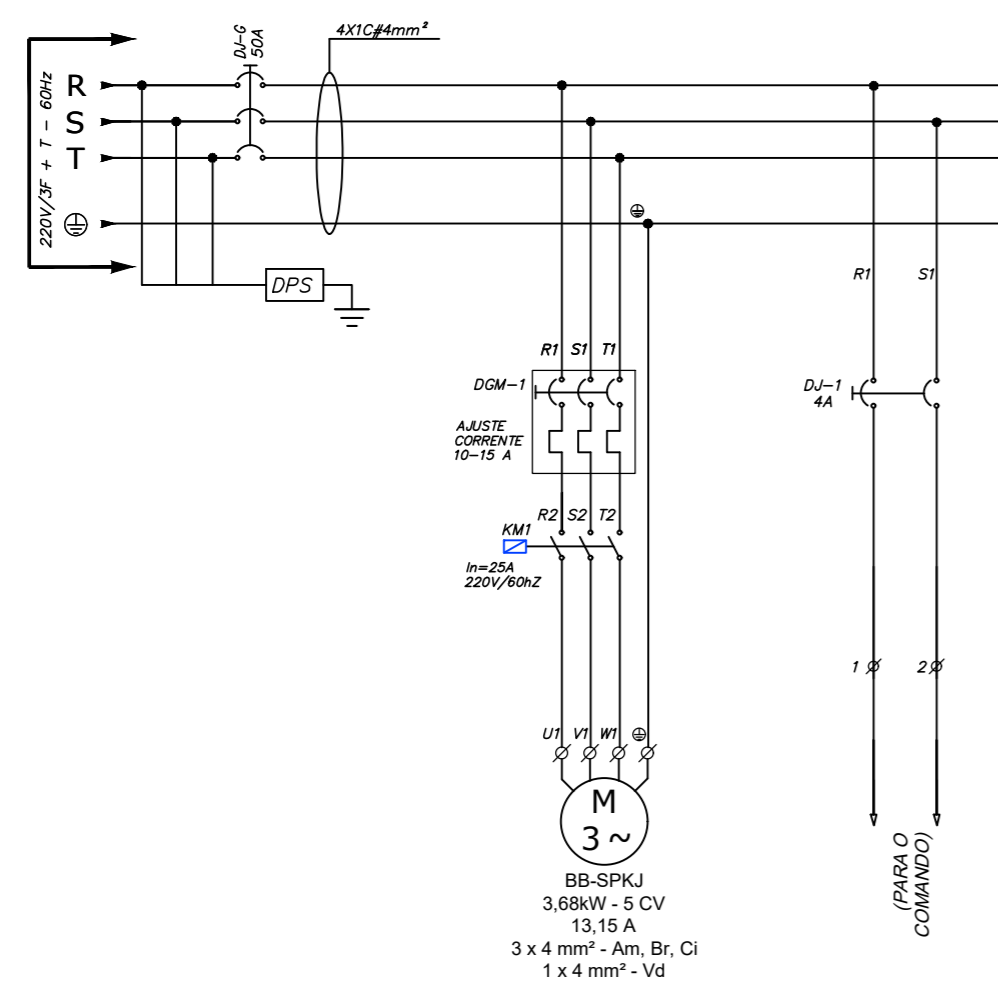

DGM = DISJUNTOR GUARDA MOTOR TERMOMAGNÉTICO
 KM = CONTATOR MOTOR
 DJ = DISJUNTOR TÉRMOMAGNÉTICO
 M = MOTOR

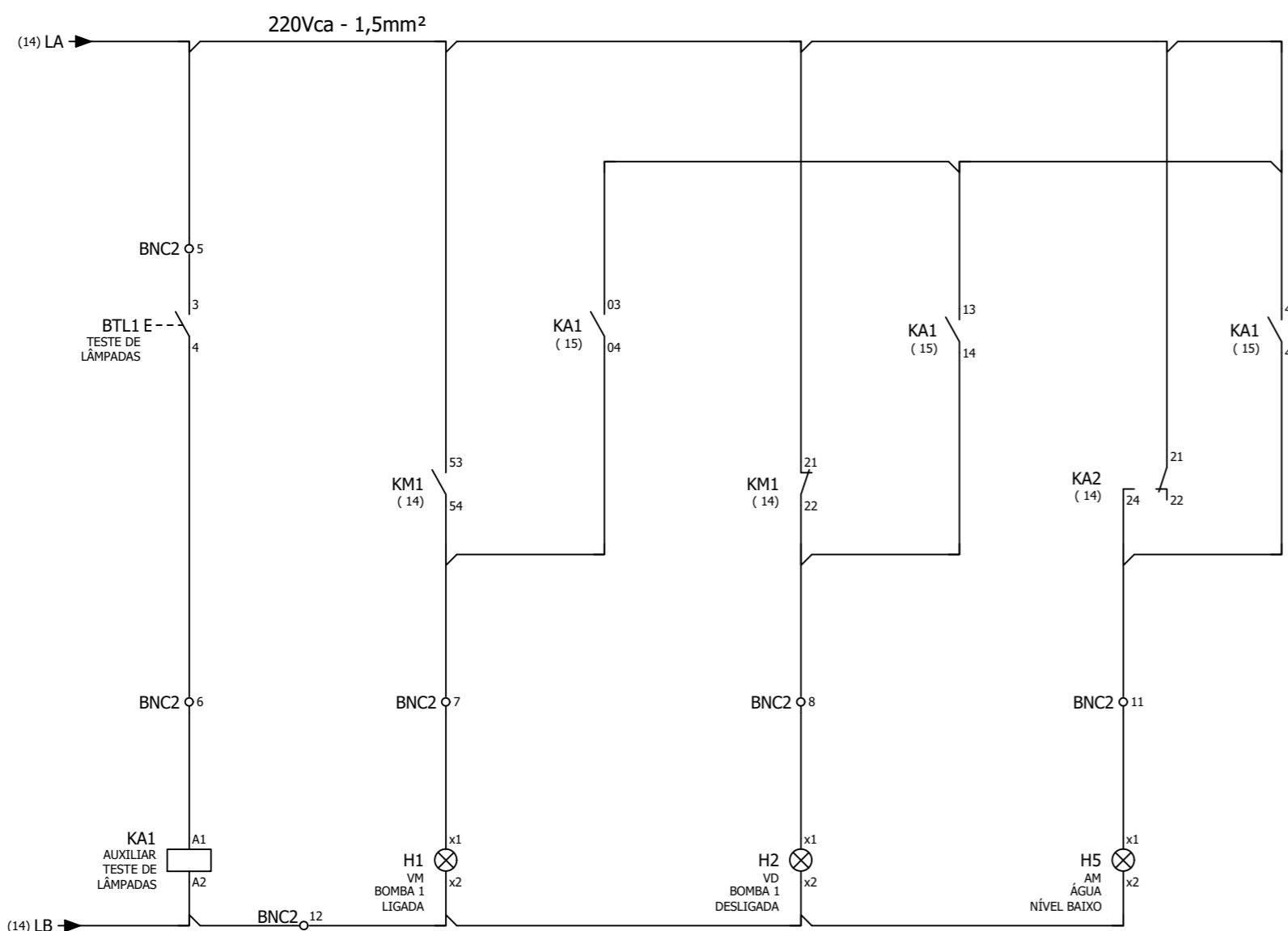

13 - 14 (15)
 23 - 24 (15)
 33 - 34 (15)
 43 - 44 (15)
 03 - 04 (15)
 53 - 54
 63 - 64
 73 - 74
 83 - 84

Nº	DATA	DESCRIÇÃO	RESPONSÁVEL	VISTO
01	02/10/2024	REVISÃO FASE 1	MARLON TAVERNY THOMÉ CREA PR-134695/D	MTT
00	29/09/2024	EMISSÃO INICIAL	MARLON TAVERNY THOMÉ CREA PR-134695/D	MTT

QUADRO DE REVISÕES



ETAPA:
PROJ. EXECUTIVO INICIAL

OBRA
INSTITUTO DE QUÍMICA
CAMPUS PRAIA VERMELHA
NITERÓI - RJ

CLIENTE
**UFF-UNIVERSIDADE
FEDERAL FLUMINENSE**

CONTEÚDO
DISCIPLINA: Instalações Elétricas
PAVIMENTO: Técnico
PLANTA DE INSTALAÇÃO ELÉTRICA
Diagramas Elétricos QF-SPKJ
Quadro de Força Sistema de Sprinkler
Bomba Jockey

AUTOR DO PROJETO (R.T.)
MARLON TAVERNY THOMÉ
 Documento assinado digitalmente
 Data: 17/10/2024 10:42:07-0300
 Verifique em <https://validar.it.gov.br>

MARLON TAVERNY THOMÉ
CREA PR-161947/D

ESCALA SEM ESCALA
 REVISÃO **01**
 FOLHA **01/01**

EMISSÃO 29/09/2024
 ARQUIVO UFF_QUIMICA_PE_IE_QF-SPKJ_P_TEC_R01

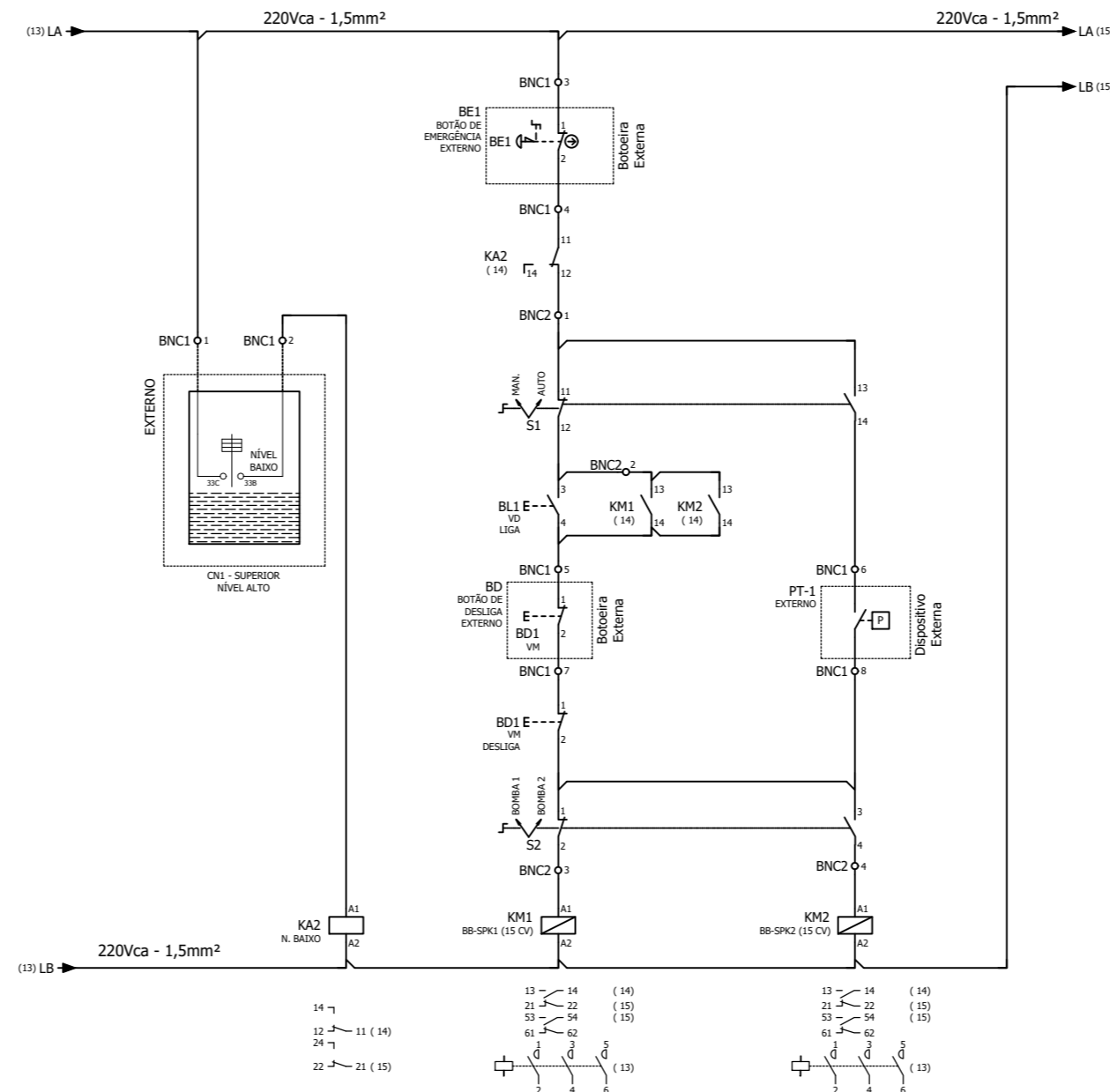
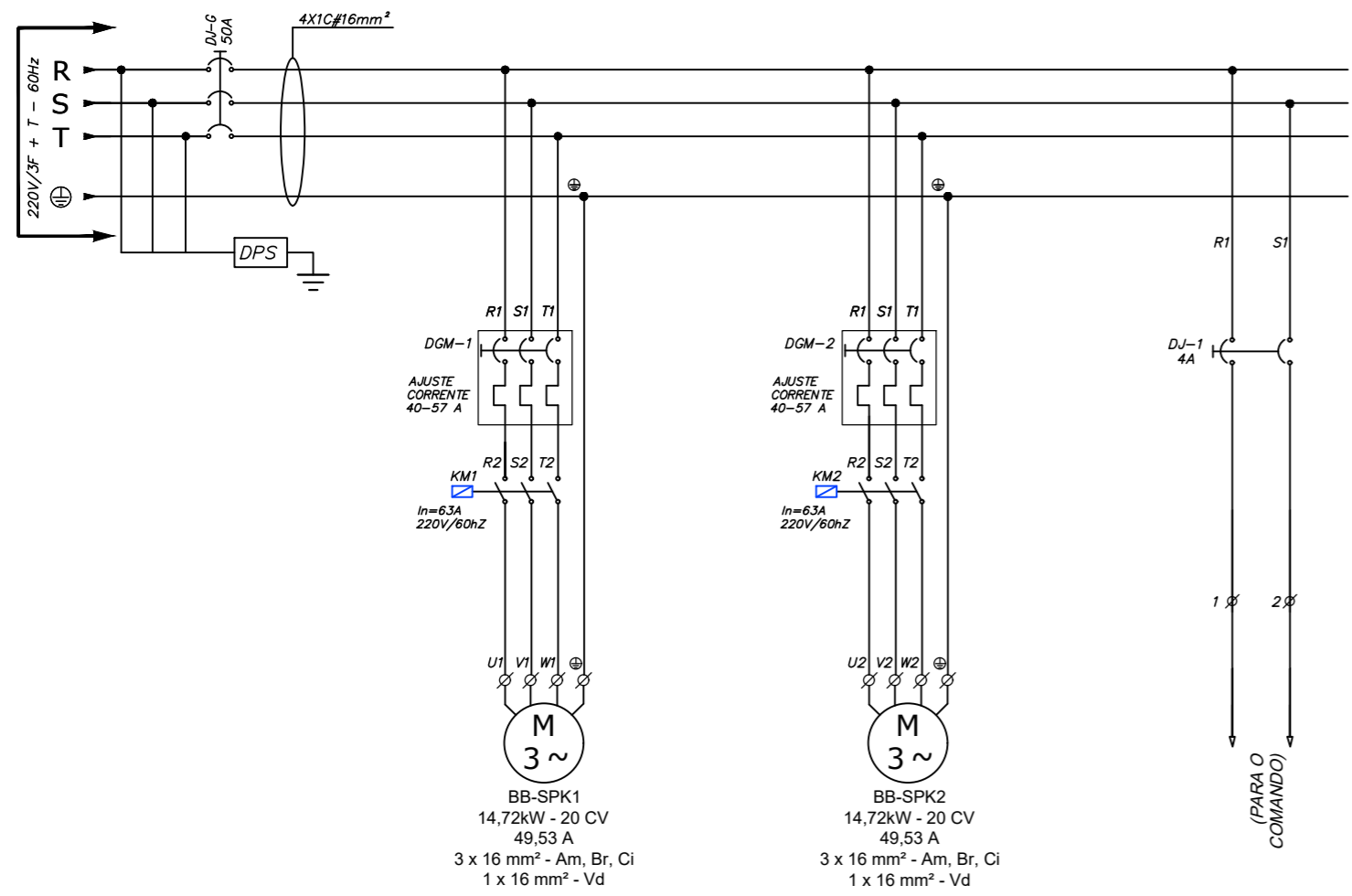

DGM = DISJUNTOR GUARDA MOTOR TERMOMAGNÉTICO
 KM = CONTATOR MOTOR
 DJ = DISJUNTOR TERMOMAGNÉTICO
 M = MOTOR

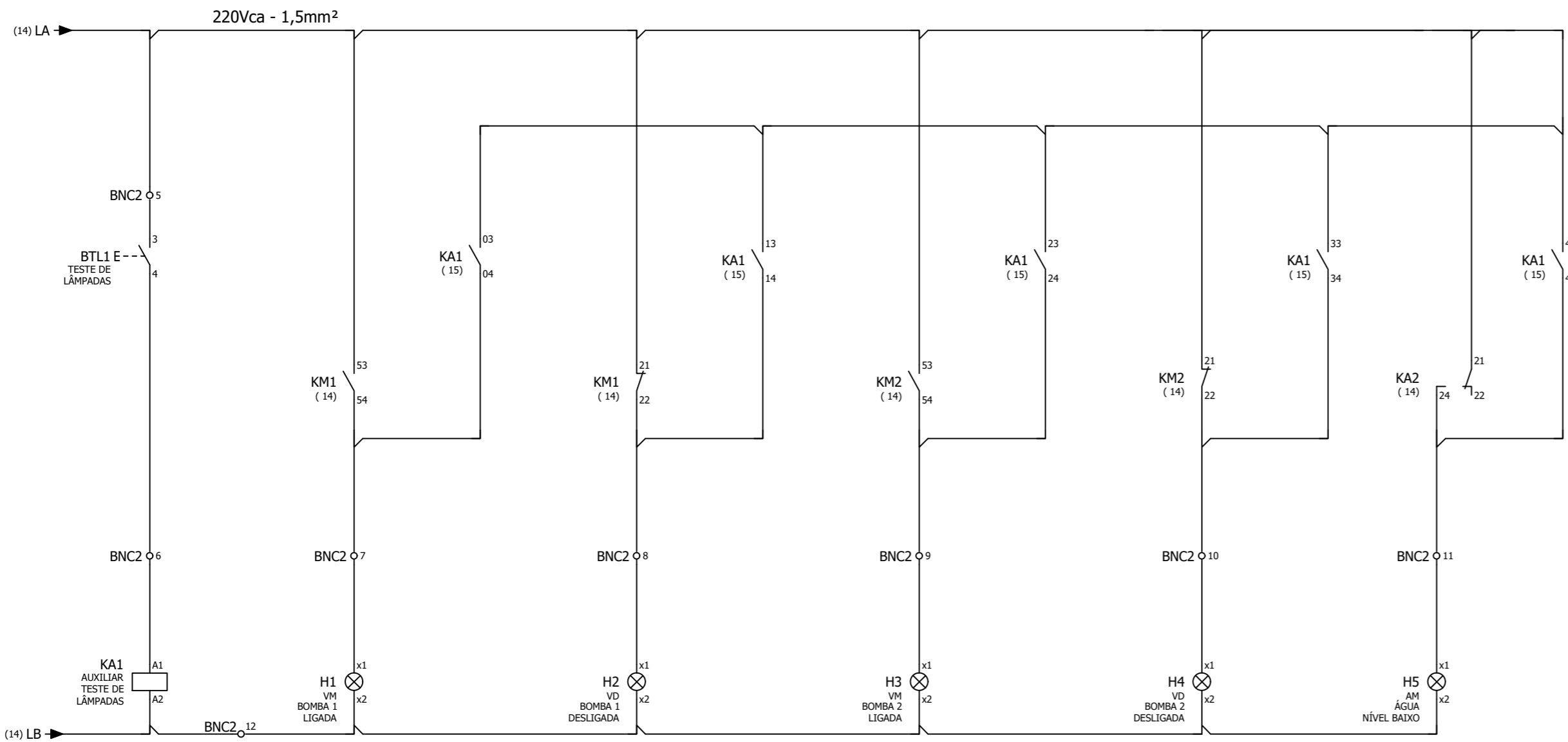

13 - 14 (15)
 23 - 24 (15)
 33 - 34 (15)
 43 - 44 (15)
 03 - 04 (15)
 53 - 54
 63 - 64
 73 - 74
 83 - 84

N°	DATA	DESCRIÇÃO	RESPONSÁVEL	VISTO
01	02/10/2024	REVISÃO FASE 1	MARLON TAVERNY THOMÉ CREA PR-134695/D	MTT
00	29/09/2024	EMISSÃO INICIAL	MARLON TAVERNY THOMÉ CREA PR-134695/D	MTT

QUADRO DE REVISÕES

ECONÔMICA ENGENHARIA
SOLUÇÕES EM PROJETOS E OBRAS

ETAPA:
PROJ. EXECUTIVO INICIAL

OBRA
INSTITUTO DE QUÍMICA
CAMPUS PRAIA VERMELHA
NITERÓI - RJ

CLIENTE
UFF-UNIVERSIDADE FEDERAL FLUMINENSE

CONTEÚDO
DISCIPLINA: Instalações Elétricas
PAVIMENTO: Técnico
PLANTA DE INSTALAÇÃO ELÉTRICA
Diagramas Elétricos QF-SPK
Quadro de Força Sistema de Sprinkler

AUTOR DO PROJETO (R.T.)
MARLON TAVERNY THOMÉ
Data: 17/10/2024 10:42:07-0300
Verifique em <https://validar.iti.gov.br>

Documento assinado digitalmente
MARLON TAVERNY THOMÉ
Data: 17/10/2024 10:42:07-0300
Verifique em <https://validar.iti.gov.br>

ESCALA	REVISÃO	FOLHA
SEM ESCALA	01	01/01

EMISSÃO
29/09/2024

ARQUIVO
UFF_QUIMICA_PE_IE_QF-SPK_P_TEC_R01